

HYUNDAI
POWER PRODUCTS

MASINA DE TUNS IARBA CU MOTOR TERMIC HY-LM4201 GT / HY-LM4601 GT / HY-LM5301 GT

INSTRUCTIUNI DE UTILIZARE

NOTA: Figurile si ilustratiile din acest manual sunt oferite doar pentru referinta si pot diferi fata de modelul dumneavoastra. Pot interveni modificari tehnice.

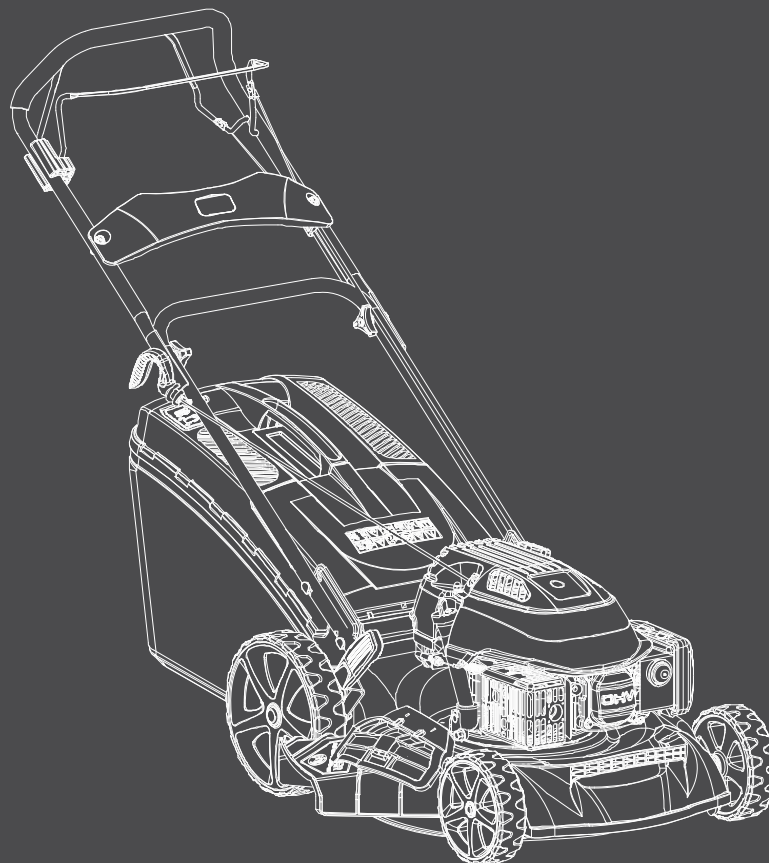

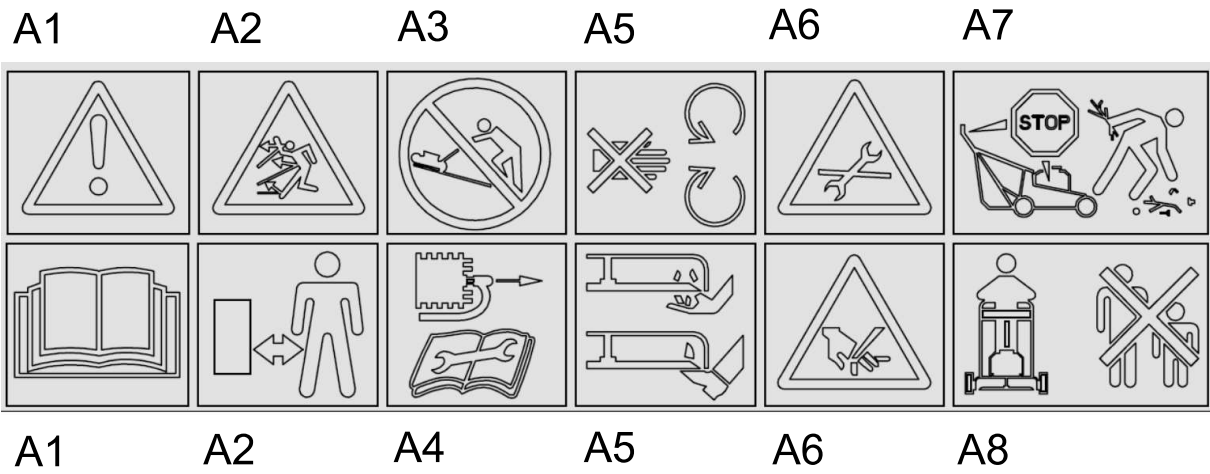

A9



HY-LM4201GT
HY-LM4601GT



HY-LM5301GT

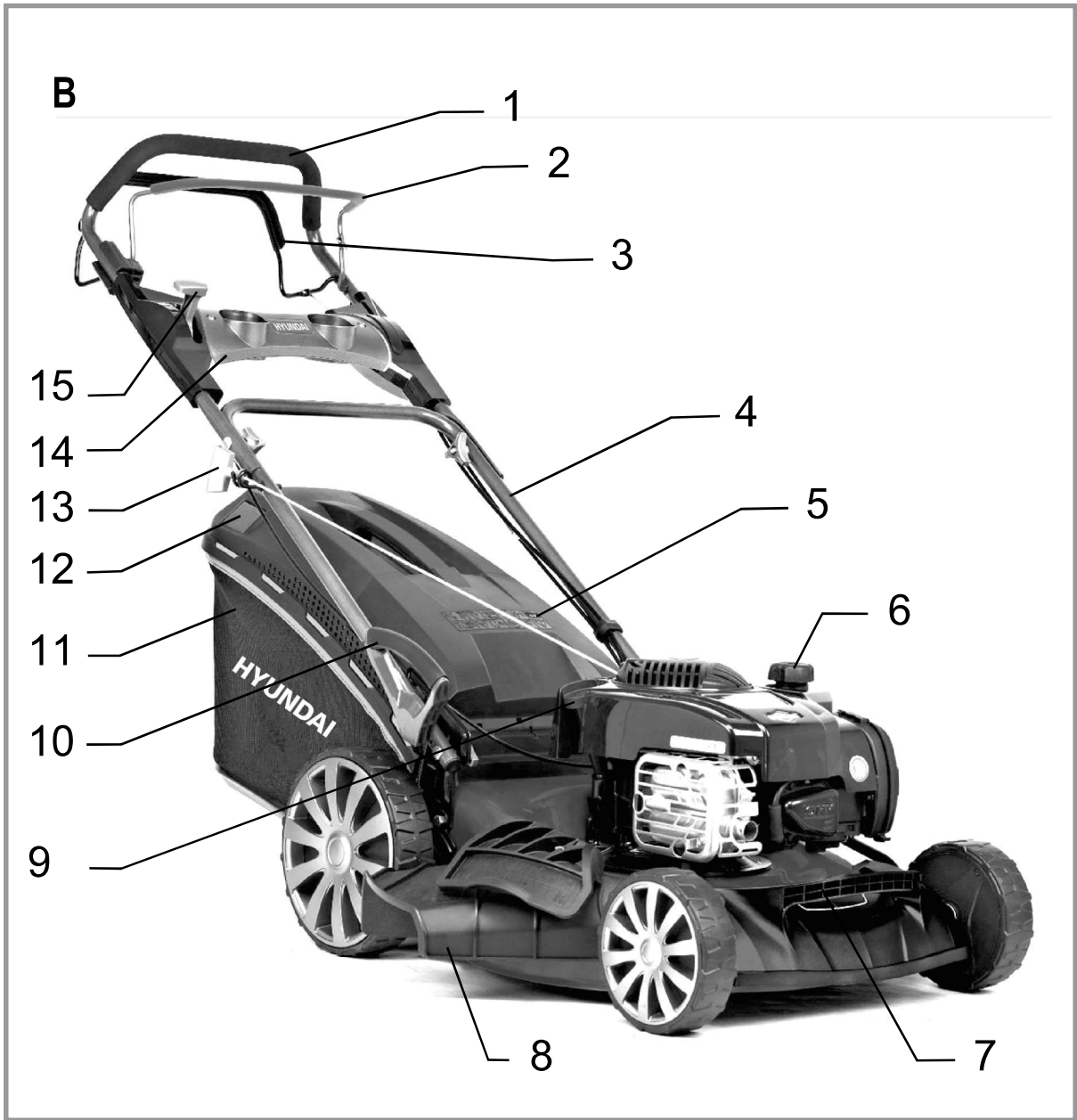

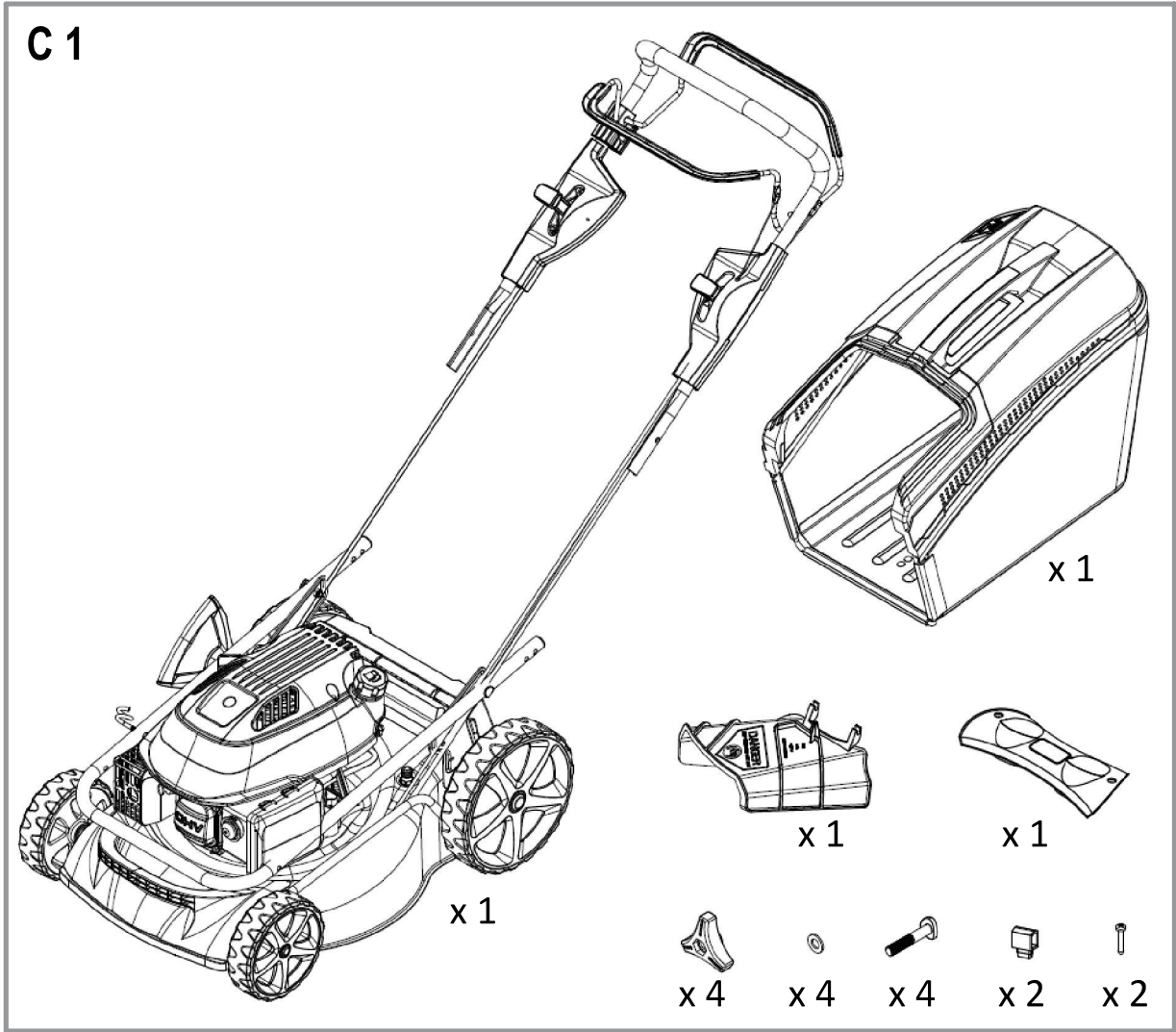

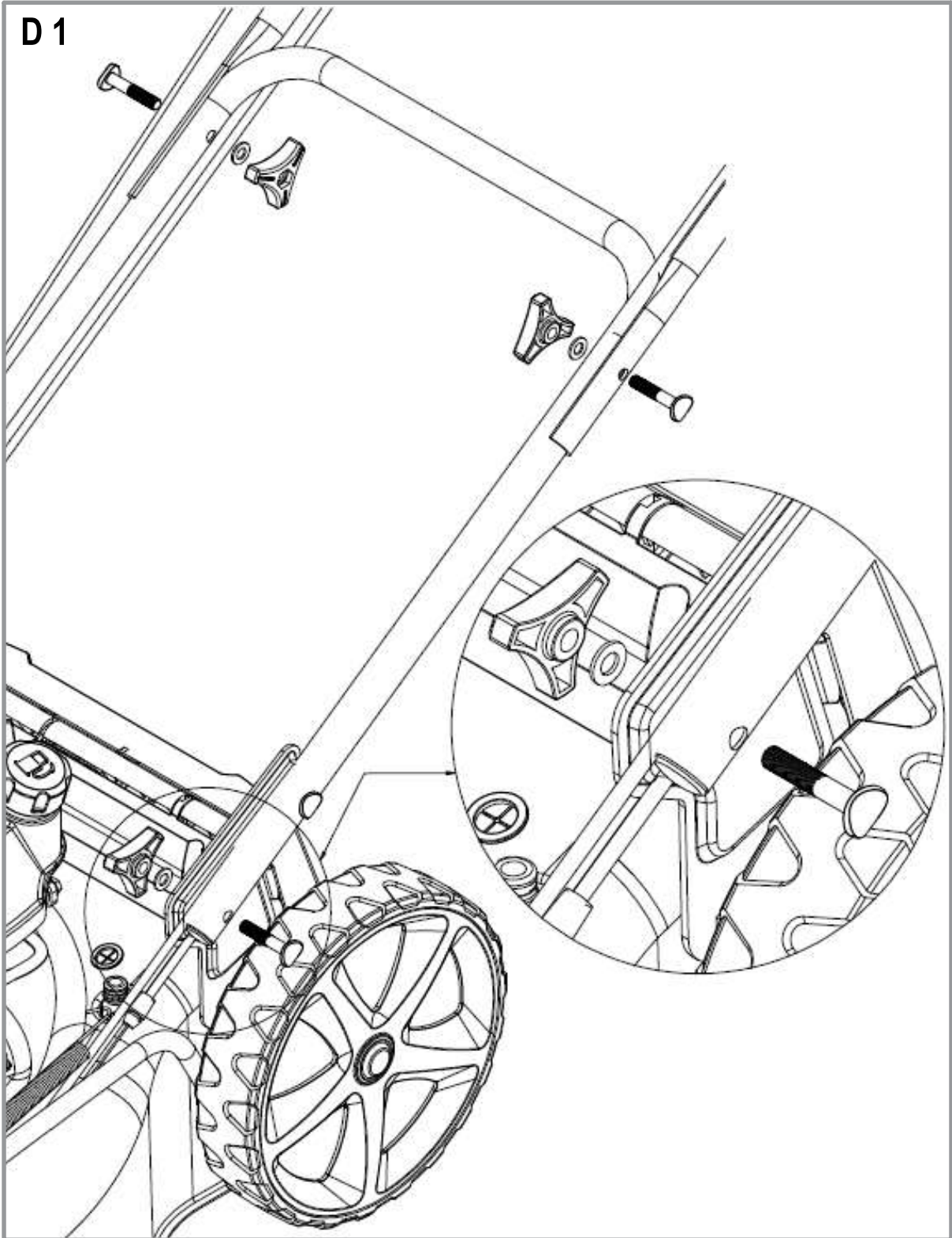

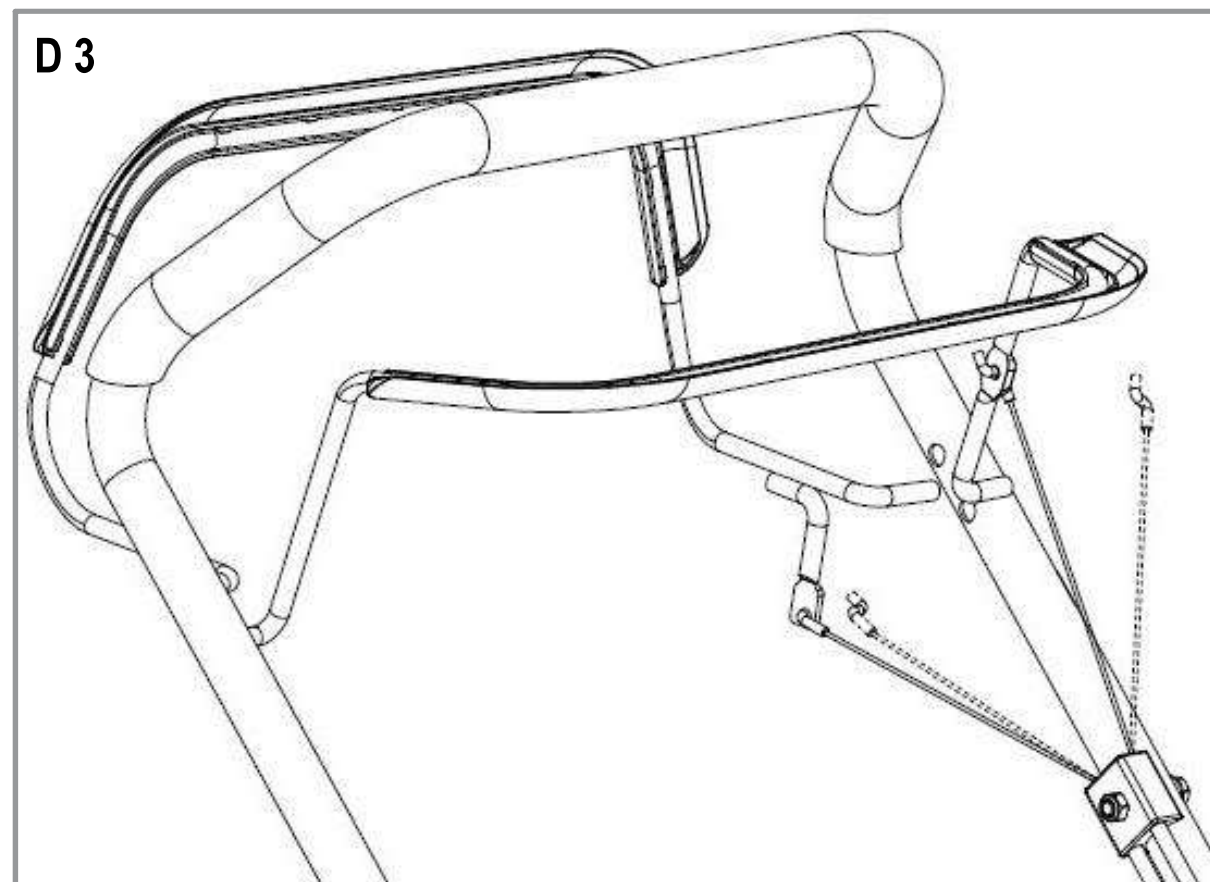
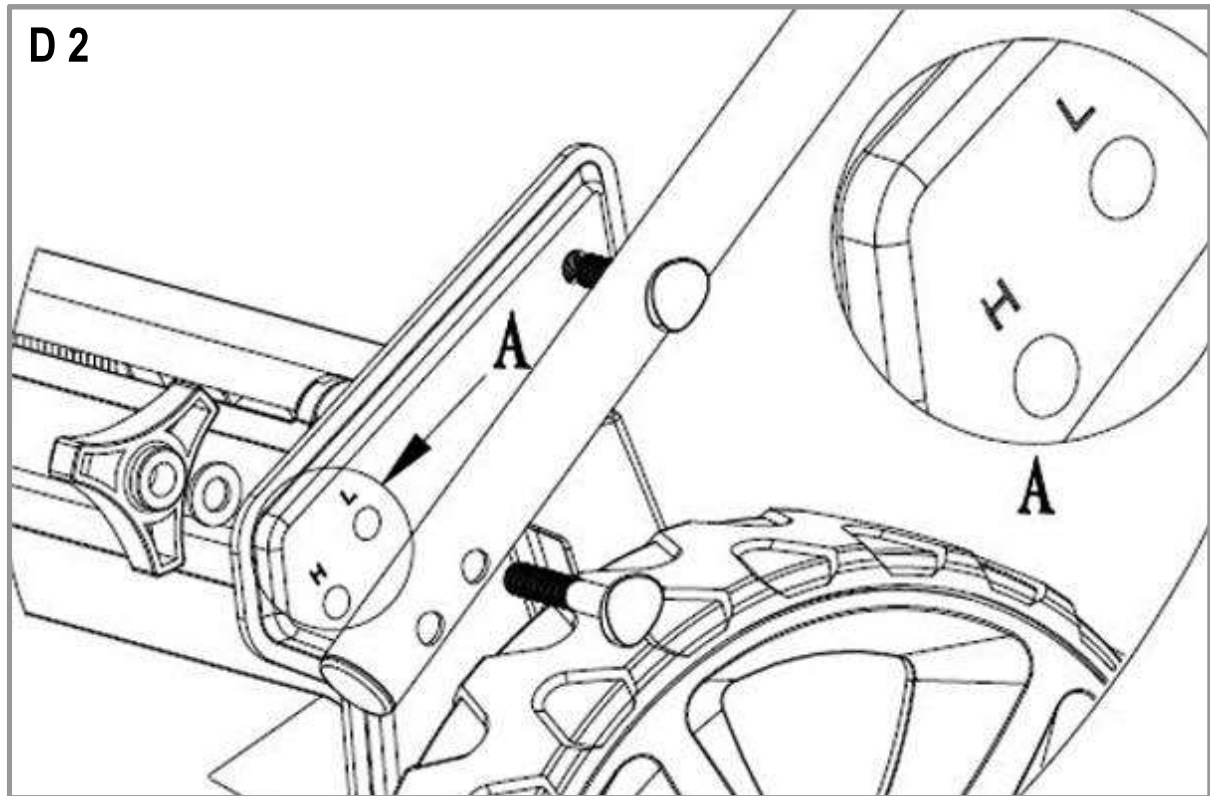

D 4

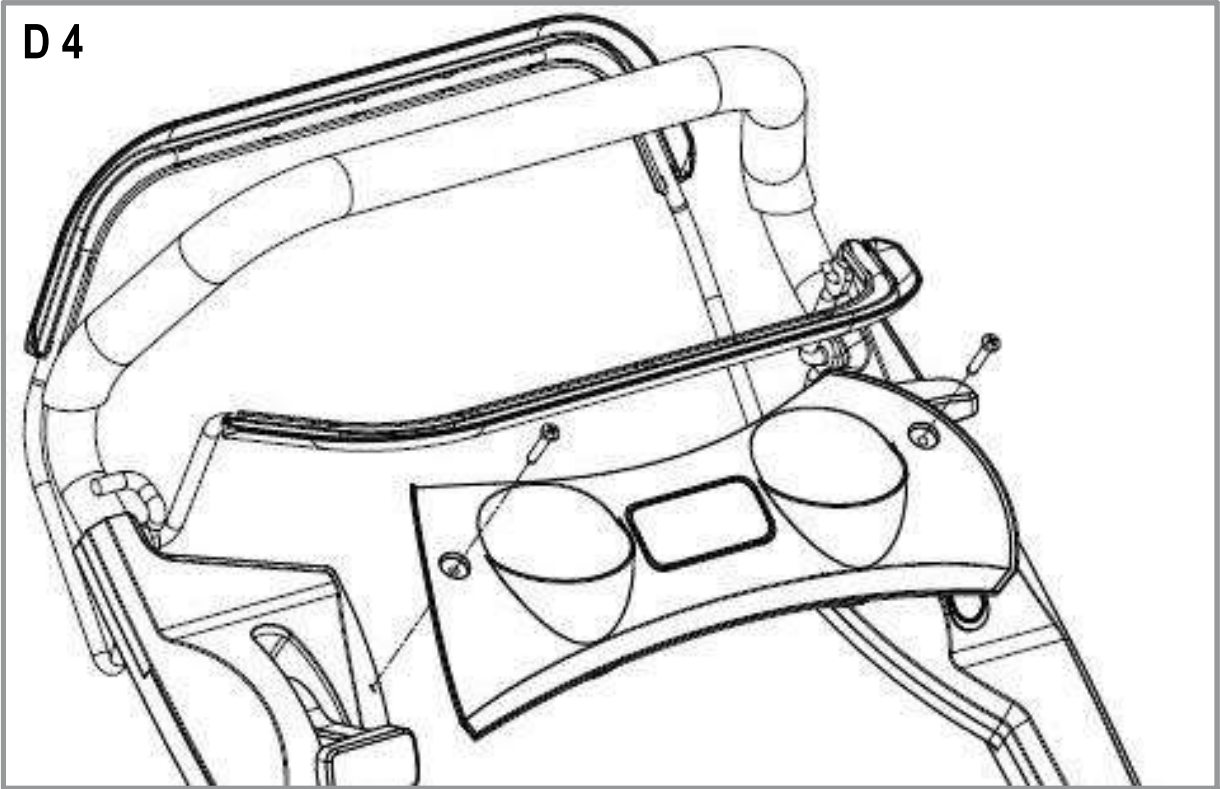

D 5

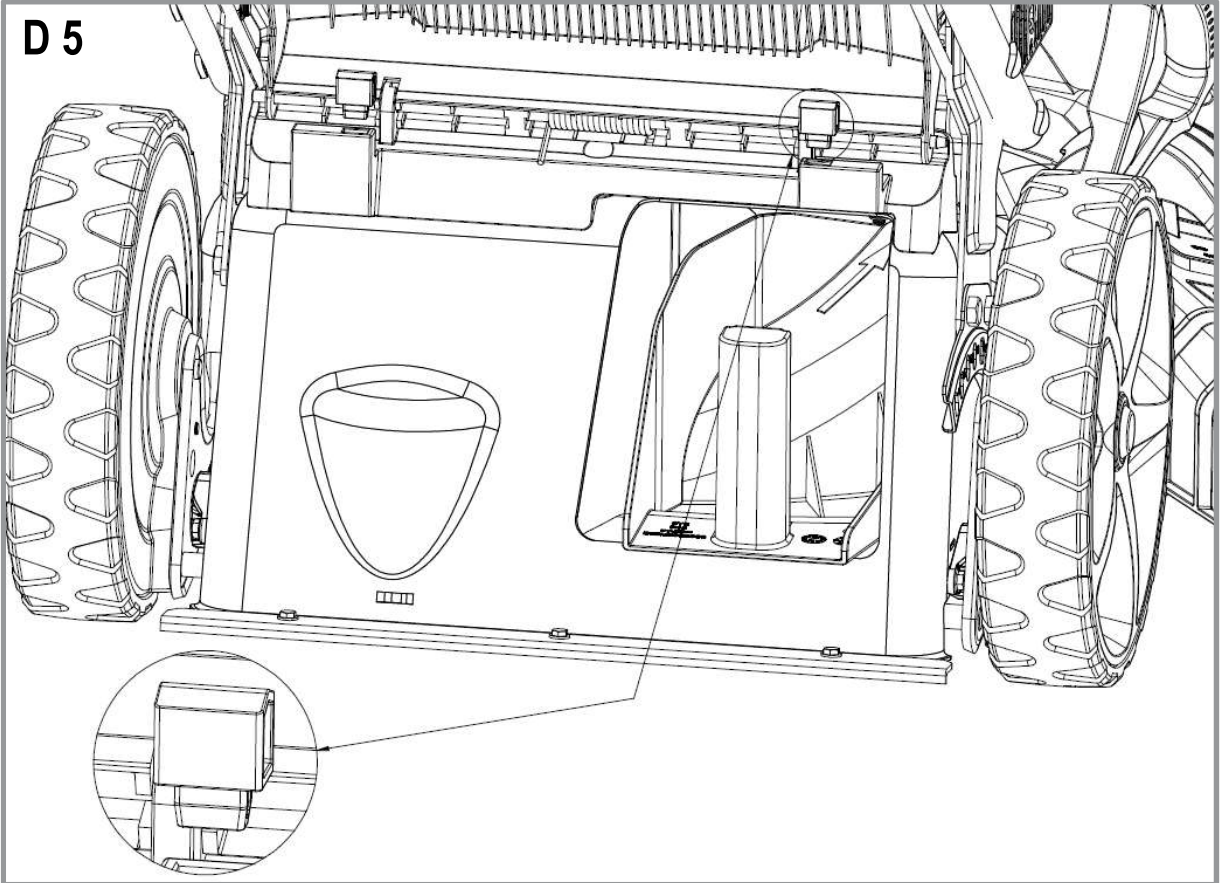

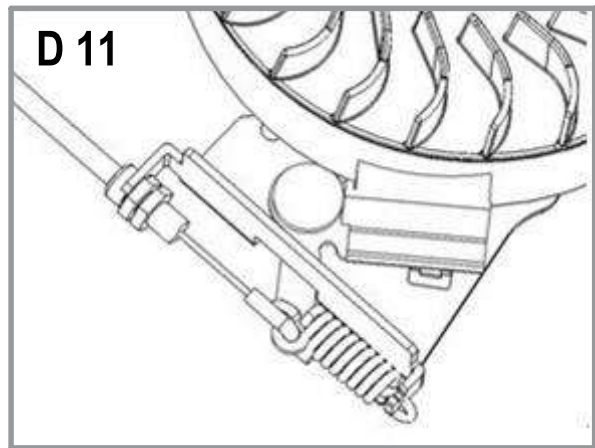
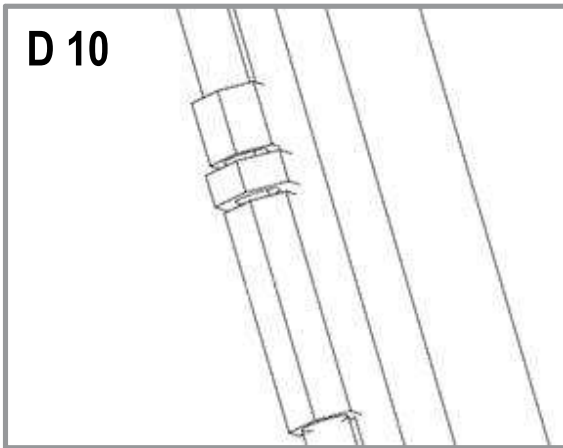
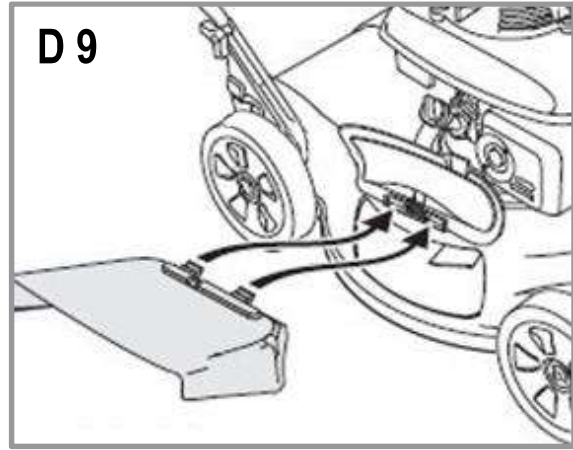
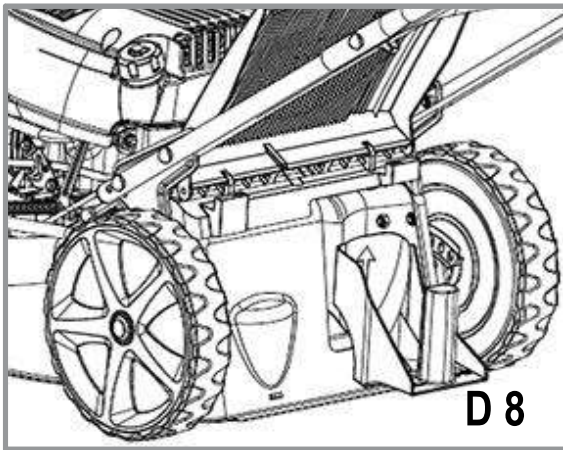
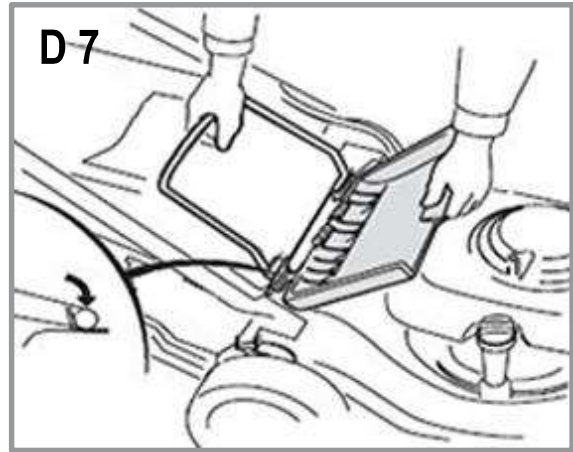
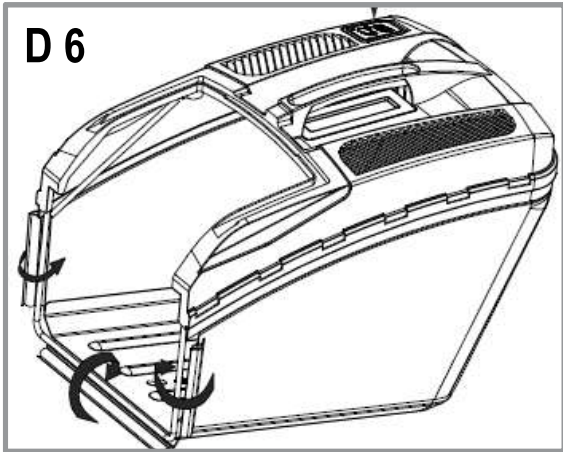

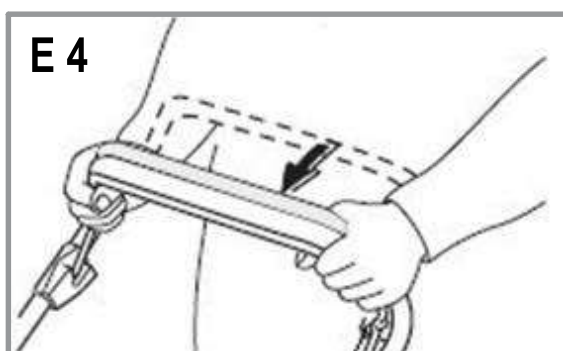
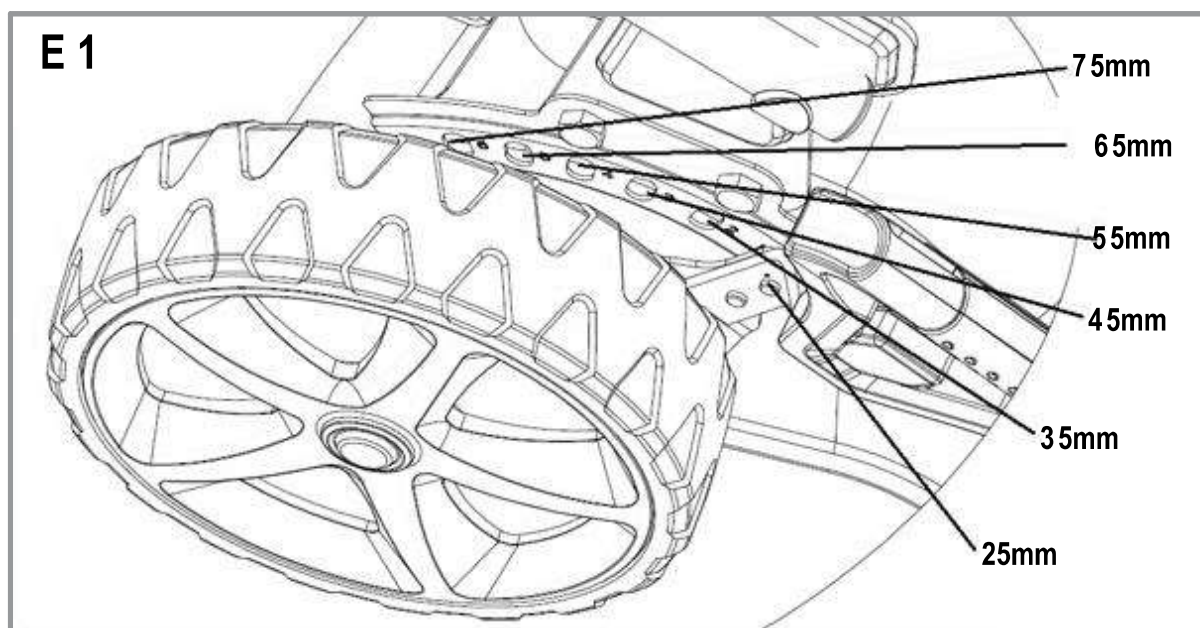

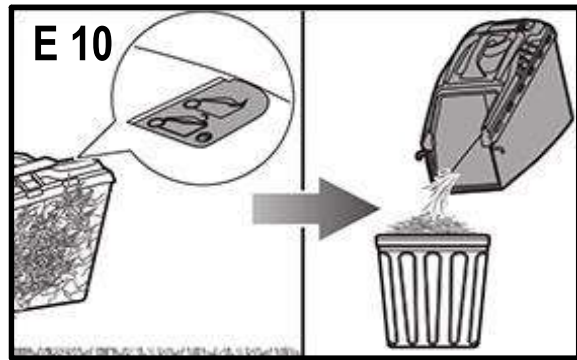
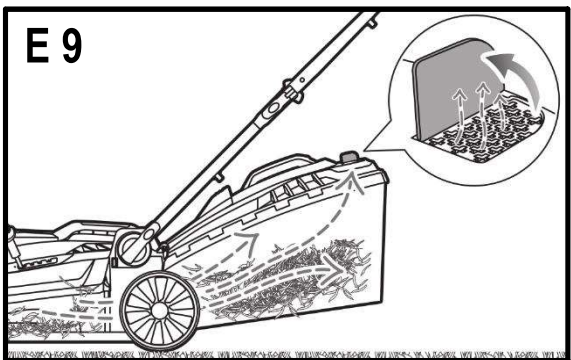
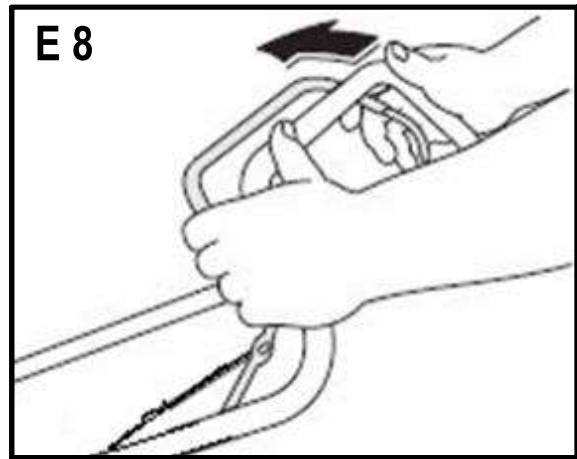
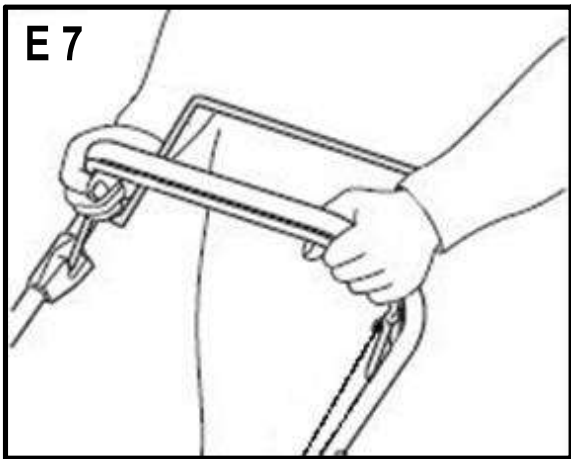
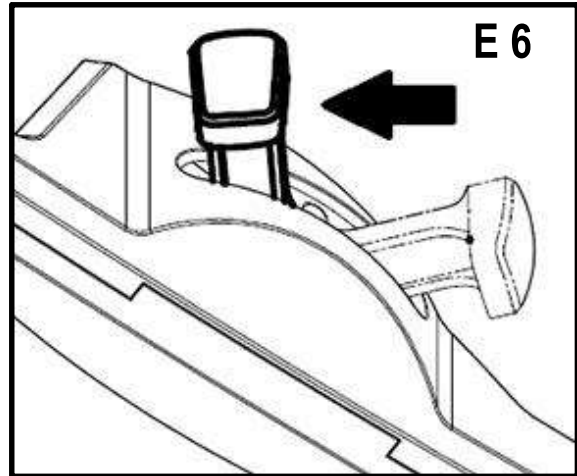
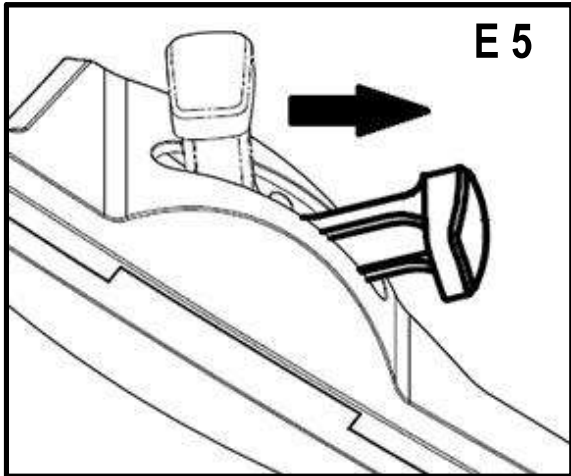

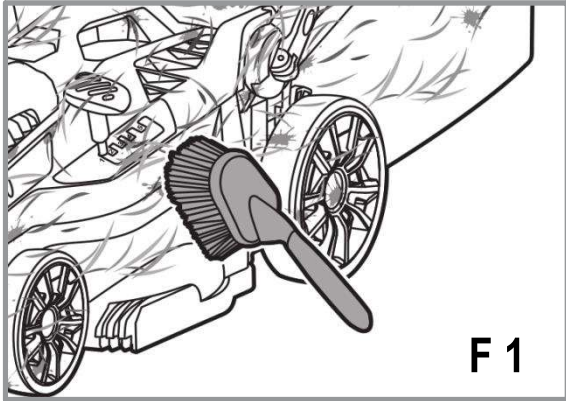

F 1

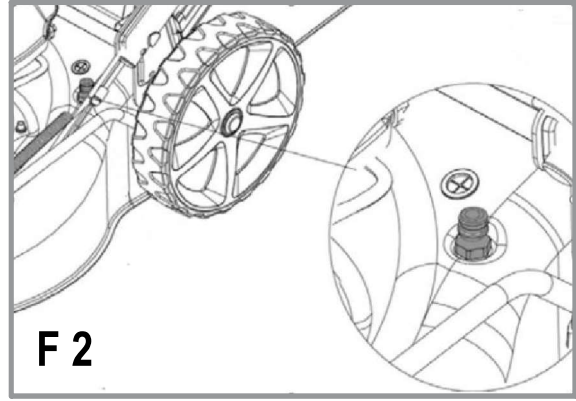

F 2

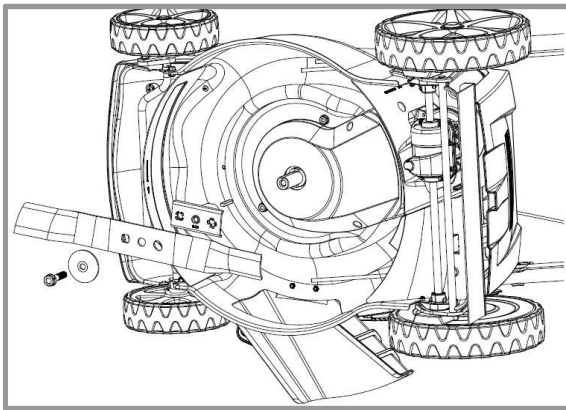

G 1

HY-LM4201 GT; HY-LM4601 GT

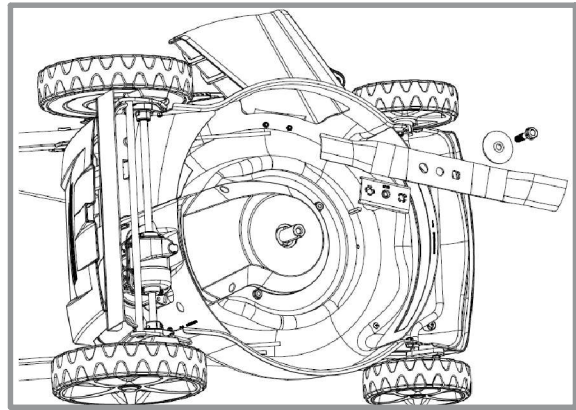

G 1

HY-LM5301 GT

CUPRINS

- DATE TEHNICE
- INSTRUCȚIUNI DE SIGURANȚĂ
- FUNCȚIONARE
- INTRETINERE
- CONFORMITATE
- GHID DE DEPANARE
- GARANȚIE
- MEDIU

DATE TEHNICE

Model	HY-LM4201 GT	HY-LM4601 GT	HY-LM5301 GT
Device Type	Masina de tuns iarba pe benzina	Masina de tuns iarba pe benzina	Masina de tuns iarba pe benzina
Engine Type	Y100V	Y139V	Y173V
Engine Power	2.0 kW	2.6 kW	3.6 kW
Engine Displacement	99 cm ³	139 cm ³	173 cm ³
Cutting Width	420 mm	457 mm	525 mm
Cutting Height	25-75 mm	25-75 mm	25-75 mm
Cutting Height Positions	6	6	6
Grass Catcher Capacity	45 l	65 l	65 l
Wheel Diameter (front/rear)	162 / 178 mm	178 / 254 mm	203 / 279 mm
Sound Pressure Level LpA	83.1 dB(A) K=2.5 dB(A)	82.4 dB(A) K=2.5 dB(A)	86.6 dB(A) K=2.5 dB(A)
Sound Power Level LwA	94.64 dB(A) K=1.58 dB	93.51 dB(A) K=0.35 dB	97.39 dB(A) K=0.32 dB
Guaranteed Sound Power Level LwA	96 dB(A)	96 dB(A)	98 dB(A)
Vibration, m/s ²	8.355, k=1.5m/s ²	5.333, k=1.5m/s ²	3.865, k=1.5m/s ²
Dimensions (LxWxH), mm	1400x520x1040	1440x640x1100	1550x690x1110
Weight	21 kg	30 kg	37 kg

INSTRUCTIUNI DE SIGURANTA

ATENTIE! Inainte de a utiliza aceasta masina, va rugam sa cititi cu atentie instructiunile de folosire si sa va familiarizati cu functiile si elementele de operare. **Neglijarea precautiilor de siguranta poate duce la accidente si vatamari corporale grave si/sau defectarea masinii, ranirea altor persoane aflate in apropiere.** Producatorul nu isi asuma responsabilitatea in aceste cazuri.

Pastrati aceste instructiuni pentru utilizare ulterioara. Daca imprumutati acest echipament altor persoane, inmanati-le acestora si instructiunile de folosire

SIMBOLURI GRAFICE

A1: Informatii generale de siguranta. Inainte de a folosi echipamentul, cititi aceste instructiuni cu atentie si familiarizati-va cu functiile si elementele de operare.

A2: Risc de ranire cu obiecte aruncate de masina. Aveti grija la persoanele din apropiere. Pastrati distanta corespunderii.

A3: Nu lucrati pe suprafete cu o inclinare mai mare de 15°.

A4: Intotdeauna indepartati conectorul bujiei inainte de a efectua operatii asupra masinii.

A5: Pastrati distanta fata de partile in miscare. Exista pericolul de a va rani in lama ascutita. Nu puneti mainile sub carcasa masinii si fiti atenti la picioare.

A6: In timpul intretinerii exista riscul vatamarii din cauza obiectelor ascutite, in special in timpul lucrului la lama de taiere.

A7: La terminarea lucrului opriti complet motorul.

A8: In timpul lucrului asigurati-va ca nu sunt alte persoane in apropiere, in special copii.

A9: In timpul lucrului purtati echipament de protectie.

INFORMATII GENERALE

- Aceasta masina este destinata exclusiv utilizarii private pentru intretinerea gazonului
- Copiii sub 16 ani, persoanele cu abilitati fizice, senzoriale sau mentale limitate sau persoanele nefamiliarizate cu acest echipament nu ar trebui sa utilizeze aceasta masina.
- Este interzisa utilizarea masinii de catre persoanele sub influenta alcoolului, drogurilor
- Aceasta masina nu se poate utiliza pentru tunderea tufisurilor, gardurilor vii, pentru taierea si maruntirea plantelor cataratoare si a plantelor din ghivece. Mai mult, aceasta masina nu se poate folosi pentru maruntirea crengilor, curatarea aleilor si nivelarea solului.

PREGATIREA

- Purtati haine potrivite, pantaloni lungi si incaltari rezistente. Nu lucrati niciodata in picioarele goale sau incaltati cu sandale.
- Purtati ochelari de protectie si echipament de protectie sonora.
- Inainte de utilizare verificati daca lama este ascutita si

montata corect. Lama defecta sau uzata trebuie inlocuita. Utilizati numai accesoriile originale.

- Inlaturati obiectele straine, cum ar fi pietre, bete, oase sau fire din zona in care urmeaza sa lucrati.

UTILIZARE

- Lucrati doar in timpul zilei sau daca aveti suficienta lumina artificiala.
 - Nu folositi echipamentul in timpul ploii sau daca iarba este uda.
 - Nu inclinati masina in timp ce porniti motorul.
 - Masina de tuns iarba genereaza gaze toxice si poate fi pornita si utilizata numai afara.
 - Motorul masinii de tuns iarba functioneaza cu benzina. Benzina este foarte inflamabila! Cand manipulati benzina, fumatul, lucrul cu focul deschis si scanteile electrice sunt interzise! Nu folositi telefonul mobil!
 - Masina poate fi realimentata doar cu motorul oprit, racit si in spatiu deschis. Folositi doar benzina fara plumb. Daca varsati benzina, stergeti zona cu o carpa si lasati ca reziduurile sa se evapore complet inainte de a porni masina din nou. Evitati contactul cu pielea. Nu inhalati vapori.
 - Protectiile, capacele si carcasa masinii trebuie reparate sau inlocuite in cazul in care se deterioreaza.
 - Utilizati masina cam. Nu alergati.
 - Aveti grija la persoanele si animalele aflate in apropierea dumneavoastra. Persoana care utilizeaza masina este responsabila in cazul ranirii acestora.
 - In cazul in care tundeti o suprafata inclinata aveti grija la inaintare si lucrati intotdeauna de-a lungul curbei de nivel, niciodata in sus sau in jos. Nu lucrati pe pante cu o inclinare mai 15°.
 - Aveti grija la schimbarea directiei. Mersul cu spatele trebuie evitat.
 - Opriti masina cand trebuie sa traversati suprafete necultivate.
 - Niciodata nu inclinati masina cu motorul pornit.
 - Aveti grija sa nu atingeti partile in miscare cu mainile sau picioarele.
- ### INTRETINERE
- Inainte de inceperea lucrarilor de intretinere, reparate sau curatire opriti motorul, asteptati ca partie in miscare sa se opreasca si scoateti fisa bujiei. Asteptati ca motorul sa se raceasca.
 - Verificati frecvent starea masinii. Inlocuiti partile defecte sau uzate doar cu piese originale. Daca nu utilizati piese originale, producatorul nu-si asuma responsabilitatea unor posibile vatamari corporale sau a defectarii masinii.
 - Cand lucrati la lama de taiere, mainile trebuie protejate. Purati manusi de protectie potrivite.
 - Asigurati-va ca toate suruburile si piulitele sunt stranse bine.

DEPOZITAREA

- Masina de tuns iarba trebuie pastrata in camera cu o buna ventilatie.
- Inainte de depozitare, masina de tuns iarba trebuie lasata sa se raceasca complet.
- Este necesar ca aceasta sa fie curatata de murdarie si iarba. Iarba uscata se poate aprinde la urmatoarea folosire.
- Masina de tuns iarba nu trebuie inclinata sau culcata. Exista riscul ca uleiul si benzina sa se scurga.

FUNCTIONARE

COMPONENTELE MASINII (IMAGINE B)

- B1:** Maner superior
- B2:** Maneta motor
- B3:** Maneta ambreiaj (nu pentru HY-LM4201)
- B4:** Maner inferior
- B5:** Capac evacuare iarba
- B6:** Capac rezervor
- B7:** Maner frontal pentru transport
- B8:** Evacuare laterala
- B9:** Capac filtru ulei
- B10:** Maner reglare inaltime de taiere
- B11:** Cos iarba taiata
- B12:** Indicator de umplere
- B13:** Maner starter motor
- B14:** Tava (doar la HY-LM5301)
- B15:** Control acceleratie

SET DE LIVRARE (IMAGINE C)

- Scoateti cu atentie din cutie masina si celelalte parti. Masina este grea. Nu ridicati singur. Daca este nevoie cereti ajutorul altei persoane.
- Verificati daca toate partile componente sunt complete si nedeteriorate:
 - 1 x masina de tuns iarba cu maner superior si maner inferior
 - 1 x Cos pentru iarba
 - 1 x Evacuare laterala
 - 1 x Tava cu suport pahar (doar pentru HY-LM5301)
 - 4 x Piulita
 - 4 x Saiba
 - 4 x Surub
 - 2 x Distantier
 - 1 x Manual de utilizare
- Daca setul de livrare nu este complet sau este deteriorate, va rugam sa contactati distribuitorul dumneavoastra.

• Daca este posibil, pastrati ambalajul pana la expirarea garantiei.

• **Atentie!** Ambalajul include pungi din material plastic, folie si parti mic ice pot fi inghitite de catre copii. Exista riscul sufocarii.

• **Atentie!** In timpul despachetarii fiti atenti sa nu atingeti lama ascutita a masinii.

SET-UP (IMAGINE D)

D1: Reglati manerul inferior si fixati-l utilizand suruburile, saibele si piulitele. Fixati si manerul superior pe cel inferior. Fiti atenti sa nu prindeti fire si cabluri intre cele doua manere.

D2: Inainte de a strage ferm piulitele verificati daca inaltimea manerului se potriveste inaltimei dumneavoastra. Puteti schimba inaltimea manerului schimband pozitia surubului de jos. Folositi gaura pentru surub "L" daca doriti ca manerul sa fie mai jos. Pentru o pozitie mai inalta folositi gaura "H".

D3: Montati cablul de acceleratie si cel al ambreiajului la manerul potrivit. Asigurati-va ca aceste cabluri nu ating parti in miscare. Atasati sfoara demarorului tragand incet de manerul acesteia.

D4: Fixati tavita cu cele doua suruburi.

D5: Daca tundeti gazonul fara cosul pentru iarba si doriti ca evacuarea sa se faca prin spate, montati cele doua distantiere. Aceste distantiere nu trebuie utilizate cand folositi cosul pentru iarba.

D6: Inainte de atasarea cosului pentru iarba, montati-l pe cadru.

D7: Trageti in sus capacul de evacuare si atasati cosul pentru iarba. Asigurati-va ca cele doua distantiere au fost inlaturate. Asigurati-va ca nu aveti atasamentul pentru mulcire instalat.

D8: Daca doriti sa utilizati functia de mulcire, utilizati accesoriul pentru mulcire. Cosul pentru iarba si evacuarea laterala nu trebuie folosite in acest caz.

D9: Daca doriti sa evacuat ierba taiata in laterala, folositi accesoriul pentru evacuare laterala. Dispozitivul de mulcire poate fi utilizat. Nu folositi in acest caz cosul pentru iarba.

D10: Verificati intinderea cablului de la maneta motorului. Daca nu este intins, o puteti face rotind surubul in sens contrar acelor de ceasornic.

D11: Verificati intinderea cablului de la ambreiaj (doar pentru modelele cu tractiune). Daca este necesar intindeti cablul rotind surubul de langa motor.

OPERARE (IMAGINE E)

IMPORTANT! Masina de tuns iarba este livrata fara ulei si benzina. Inaintea utilizarii trebuie sa puneti ulei si benzina.

E1: Reglarea inaltimei de taiere a masinii de tuns iarba este centrala, in 6 trepte, ceea ce va permite sa o lungime a ierbiilor intre 25 si 75 mm. Pentru a schimba inaltimea de taiere, trageti incet de maneta de reglare, apoi mutati-o in pozitia dorita. Reglarea inaltimei de taiere se va face doar cu motorul oprit.

E2: Pentru a porni masina trageti de maneta motorului si tineti-o trasa.

E3: Trageti incet de manerul demarorului pana simtiti ca opune rezistenta. Trageti de manerul demarorului repede si cu putere. Dupa pornirea motorului, prindeti sfoara inapoi in suportul de pe maner si lasati-l usor sa alunece inapoi. Daca motorul nu porneste la prima incercare, repetati.

E4: Trageti maneta ambreiajului pentru a activa tractiunea.

E5: Puteti schimba viteza continuu in timpul mersului. Pentru aceasta mutati maneta de acceleratie de la pozitia «slow» la pozitia «fast». Este recomandat ca intotdeauna sa tundeti iarba avand turatia motorului maxima. Astfel veti avea mereu cele mai bune rezultate.

E6: Pentru a opri masina puneti maneta acceleratiei in pozitia «SLOW».

E7: Dati drumul manetei ambreiajului si masina se va opri.

E8: Dati drumul manetei motorului si acesta se va opri. Important! Dup ace veti da drumul manetei motorului, lama se va mai invarti pentru cateva secunde. Este necesar sa asteptati pana ce motorul s-a oprit complet inainte de a transporta masina sau de a efectua lucrari asupra ei.

E9: Masina de tuns iarba are un indicator de umplere a cosului. Daca cosul nu este plin, clapeta indicatorului ramane deschisa si aerul iese pe-acolo.

E10: Cand cosul de iarba este plin, fluxul de aer este interupt si clapeta se inchide. Cand se intampla acest lucru este necesar sa goliti cosul. Pentru a-l goli este necesar sa opriti motorul si sa va asigurati ca lama nu se mai invarte.

SFATURI PENTRU TUNDERE

- Este posibila reglarea inaltimei de taiere intre 25 si 75 mm. Pentru rezultate optime este recomandata reglarea la inaltime intre 30 si 50 mm.
- Cand iarba este prea inalta, va recomandam tunderea in trepte successive. Aceasta inseamna sa porniti tunderea gazonului la inaltime maxima, pentru ca apoi sa ajungeti la inaltime dorita in al doilea sau al treilea pas..
- Incercati sa tundeti in linie dreapta. Liniile trebuie sa se suprapuna cu cativa centimetri.

INTRETINERE

Pentru o utilizare lunga si in siguranta este recomandata intretinerea periodica. Va recomandam sa curatati masina dupa fiecare utilizare.

Atentie! lucrarile de intretinere se vor efectua doar cand motorul este oprit si racit. Conectorul bujiei trebuie deconectat inainte de a efectua orice lucrare asupra masinii. Cand lucrati la lama, mainile trebuie protejate. Purtati manusi de protectie.

CURATARE SI VERIFICARE

F1: Deconectati conectorul bujiei. Indepartati cu o perie resturile de iarba, praf si pamant de pe suprafata masinii. Puteti folosi si aer comprimat. Cat timp efectuati aceste operatii folositi echipament de protectie.

F2: Pentru curatarea partii de dedesubt poate fi folosit conectorul pentru apa cu care este prevazuta masina. Intai

asezati masina pe o suprafata plana. Reglati inaltimea de taiere la cea mai joasa treapta. Indepartati cosul pentru iarba. Indepartati accesoriul pentru mulcire. Conectati furtunul de apa si dati drumul la apa. Porniti motorul si lasati-l sa functioneze pentru 2 minute la viteza mare. Lama rotativa va stropi interiorul carcasei si o va curata.

Nu curatati masina de tuns cu aparat de curatare cu presiune. Nu folositi produse chimice, bezina sau solvent pentru curatare, in special pe partile din plastic. Acestea pot duce la deteriorarea acestor elemente si a vopselei de protectie. Curatati masina cu o carpa umeda.

- Verificati cu regularitate daca toate suruburile si piulitele sunt stranse corect.

- Verificati daca dispozitivele de protectie sunt montate corect si functioneaza. Partile deteriorate sau uzate trebuie inlocuite cu piese originale.

- Verificati cu regularitate cosul pentru iarba. Daca este deteriorate, obiectele aspirate pot fi expulzate cu viteza. Aceasta poate duce la vatamari corporale sau distrugere.

- Pentru coratarea cosului de iarba, detasati-l, spalati-l cu apa si uscati-l inainte de a-l folosi din nou.

INTRETINEREA LAMEI (IMAGINEA G)

G1: Pentru lucrarile de intretinere a lamei, masina trebuie inclinata pe o parte, cu filtrul de aer in partea superioara. Aceasta va preintampina scurgerile de ulei si benzina.. Important! Lama este ascutita. Protejati-va mainile cu manusi de protectie.

- Verificati daca lama este deteriorata, fisurata sau corodata. Lamele deteriorate trebuie schimbate. Este recomandata schimbarea lamei cel putin la fiecare doi ani. Folositi doar accesorii originale.

- Verificati daca lama este inca ascutita. Lamele tocite se pot ascuti si echilibra in ateliere specializate. Pentru aceasta trebuie intai demontate de pe masina.

- Daca demontati lama, utilizati o surubelnita cu moment de torsiune (neinclusa in setul de livrare). Slabiti suruburile, indepartati-le, scoateti saibele, lama si suportul lamei, ca in imagine (G1). Este posibil sa fie nevoie sa utilizati o bucata de lemn pentru a bloca lama sa nu se roteasca. Inlocuiti lama sau ascutiti, apoi montati in aceeasi ordine.

DEPOZITARE (IMAGINE H)

- Masina trebuie depozitata intr-un loc uscat si curat, intr-un spatiu inchis cu ventilatie buna.

- Inainte de depozitare, masina trebuie sa fie racita complet.

- Daca masina nu este folosita pentru un timp indelungat, de ex. In lunile de iarna, rezervorul de combustibil trebuie golit. Puteti goli rezervorul cu o pompa de combustibil. Dupa aceea puteti porni motorul si sa il lasati sa functioneze pan ace toata benzina din rezervor si din furtunile de alimentare este consumata.

- Mai mult, va recomandam sa lubrificati cilindrul daca masina va fi depozitata pentru o perioada foarte lunga de timp. Pentru aceasta, scoateti bujia si turnati o lingurita de ulei in cilindrul.

Declaratie de conformitate



Declarăm pe propria răspundere ca următoarele masini

HY-LM4201 GT / HY-LM4601 GT / HY-LM5301 GT,

fabricate in serie, sunt conforme cu normele si standardele armonizate UE ce fac referire la siguranta si la standardele specifice produselor:

2006/42/EC, 2004/108/EC, 2000/14/EC_2005/88/EC, Anexa VI

Standarde aplicate:

EN ISO 5395-1:2013, EN ISO 5395-2:2013, AfPS GS 2014:01, EN ISO 14982:2009, EN ISO 3744:2010, ISO 11094:1991

Nivel putere sonora garantata LwA:

HY-LM4201 GT - 96 dB(A) - Vibratie maxima masurata - 8.355 m/s²

HY-LM4601 GT - 96.0 dB(A) - Vibratie maxima masurata - 5.333 m/s²

HY-LM5301 GT - 98.0 dB(A) - Vibratie maxima masurata - 3.865 m/s²

Organism notificat:

Societe Nationale de Certification et d'Homologation, 11, route de Luxemburg,
L-5230 Sandweiler, NO. 0499

Importator: EXPOTEHNICA SRL, Blejoi, nr. 960, Prahova, Romania
Blejoi, 28.11.2017

Mihai Miresteanu (Manager aprovizionare)

GHID DE DEPANARE

Important! Cand lucrați la masina de tuns iarba, asigurati-va ca este oprita si racita. Deconectati fisa bujiei.

Urmatoarele problem pot aparea:

- **Daca motorul nu porneste** verificati daca maneta motorului este trasa, daca este suficienta benzina in rezervor, daca fisa bujiei este conectata corect, daca bujia este montata corect, iar daca fisa este montata corect, verificati daca bujia nu este defecta sau murdara.
- **Daca motorul nu functioneaza lin** verificati si curatati filtrul de aer si bujia si verificati benzina.
- **Daca masina nu functioneaza lin** verificati daca toate suruburile sunt stranse si daca lama este echilibrata si nedeteriorata.
- **Daca rezultatul tunderii gazonului nu este satisfactor** verificati daca lama este ascutita.
- **Daca iarba taiata nu este colectata complet** verificati daca cosul pentru iarba este plin sau blocat sau turatia motorului este preamica.

GARANTIE

Masina dumneavoastra de tuns iarba, conform legii, are o garantie de 12 luni de la data cumpararii pentru persoane juridice si de 24 de luni de la data cumpararii pentru persoane fizice. Garantia se aplica defectelor de material si defectelor de fabricatie.

Partile consumabile, cum ar fi lama, bujia, filtrele, sfoara demarorului, sunt excluse de la garantie. Mai mult, garantia nu acopera defectele produse de montarea incorecta, neinsusirea manualului de utilizare, intretinere insuficienta, utilizare improprie sau excesiva, influente si forte ale naturii, utilizare de carburant si ulei necorespunzator sau de o calitate slaba, modificari aduse masinii sau neutilizare de piese originale. Pornirea masinii fara ulei duce la deteriorarea motorului.

Produsele noastre sunt fabricate la standard stricte de calitate. Totusi, in cazul in care masina dumneavoastra se defecteaza, va rugam sa contactati un service autorizat. Pentru lista service-urilor autorizate va rugam sa contactati dealer-ul dumneavoastra sau sa consultati lista aflata pe site-ul nostru:

www.hyundai-power.ro

Pentru garantie va rugam sa pastrati certificatul original de garantie si dovada cumpararii.

MEDIU

Ambalajul contine material reutilizabile ce trebuie eliminate intr-un mod corespunzator.

Conform directivei EU 2002/96/EC, echipamentul dumneavoastra, cand nu mai poate fi utilizat, trebuie de asemenea colectat separate de deseurile municipale. Proprietarul trebuie sa asigure o eliminare prietenoasa cu mediul.

Acesta nu este deseul municipal! Puteti obtine informatii despre locurile potrivite pentru eliminare de la autoritatile locale.

INTRETINERE MOTOR

Perioade regulate de intretinere		Inainte de fiecare utilizare	Prima luna sau 5 ore	La fiecare 3 luni sau 25 de ore	La fiecare 6 luni sau 50 de ore	La fiecare an sau 100 de ore	La fiecare 2 ani sau 250 de ore
Operatii Executati aceste operatii la fiecare interval lunar sau ore de functionare							
Ulei motor	Verificare	O					
	Inlocuire		O	O(2)			
Filtru aer	Verificare		O				
	Inlocuire			O			
Bujie	Verificare - reglare					O	
	Inlocuire						O
Rezervor si filtru combustibil	Curatare			O			
Furtun combustibil	Verificare	La fiecare doi ani (Inlocuiti daca este necesar)					
Valve	Verificare - reglare					O	
Camera combustie	Curatare	Dupa fiecare 200 ore de functionare					

HYUNDAI
POWER PRODUCTS

Pentru solicitari va rugam contactati:

EXPOTEHNICA S.R.L.
Blejoi nr.960, Prahova, Romania
Telefon: 0244-436617
Email: office@expotehnica.ro
www.hyundai-power.ro

Importat de EXPOTEHNICA S.R.L., Romania

Licensed by Hyundai Corporation, Korea