

*Traducere din limba engleză în limba română*

# HYUNDAI

GENERATOARE DE ENERGIE PE BENZINĂ

## MANUAL DE UTILIZARE

HY3100 / HY6000 / HY9000 / HY9000K  
HHY3000F / HY3100L / HY3100LE  
HY4100L / HY4100LE  
HY7000LE / HY7000LE-3  
HY9000LE / HY9000LE-3  
HY10000LE / HY10000LE-3

VERIFICAȚI CU ATENȚIE ACEST MANUAL DE UTILIZARE PENTRU A EVITA VĂTĂMĂRILE  
REALIZAT SUB LICENȚA HYUNDAI CORP. SEOUL, COREEA

## INDEX

1.	INFORMAȚII DE SIGURANȚĂ	1
2.	COMPONENTE	2
3.	VERIFICARE ÎNAINTE DE UTILIZARE	3
4.	PORNIREA MOTORULUI	4
5.	OPRIREA MOTORULUI	5
6.	ÎNTREȚINERE	5
7.	PROBLEME/ SOLUȚII	8
6.	SPECIFICAȚII	9

## **1. INFORMAȚII DE SIGURANȚĂ**

Înainte de a utiliza aparatul, citiți cu atenție acest manual.

Orice utilizare a generatorului fără a citi acest manual ar putea provoca daune masive la aparat și vă puteți răni serios.

Acordați atenție specială următoarelor:

- Nu utilizați generatorul într-o zonă neventilată
- Nu utilizați generatoarele în condiții umede
- Nu porniți generatorul când este conectat dispozitivul
- Păstrați cel puțin 1 metru distanță față de obiecte inflamabile
- Nu reumpleți rezervorul de combustibil cu generatorul în funcțiune
- Nu fumați când umpleți rezervorul
- Nu supraîncălziți combustibilul

### **DISPOZITIVE DE PROTECȚIE:**

1. Nu utilizați kerosen sau alt combustibil, utilizați numai combustibil benzină.  
Curățați întregul exces de combustibil la reumplere.
2. Orice produs inflamabil sau exploziv trebuie să fie ținut departe de generator, datorită temperaturii ridicate a motorului.
3. Instalați grupul pe o suprafață plană, orizontală, pentru a evita scurgerea benzinei.
4. Inhalarea gazelor de eșapament:  
Gazele de eșapament conțin monoxid de carbon otrăvitor. Nu folosiți niciodată grupul într-o zonă slab ventilată
5. Nu atingeți niciodată eșapamentul când generatorul funcționează sau după pornire.
6. Scurtcircuite:  
Nu atingeți grupul cu mâinile ude. Generatorul nu este rezistent la apă, deci nu trebuie expus la apă sau la zăpadă.
7. Alte puncte de siguranță:  
Trebuie să știți cum să opriți în mod absolut grupul înainte de folosirea sa. Nu lăsați niciodată pe cineva să folosească generatorul fără a citi manualul!  
Purtați întotdeauna pantofi de siguranță și fiți întotdeauna pregătiți să curățați cu cârpele.  
Țineți departe de copii și animale de companie

## 2. COMPONENTE



- 1 Cadru
- 2 Tobă de eșapament
- 3 Rezervor de combustibil
- 4 Filtru de aer
- 5 Carburator
- 6 Prize
- 7 Conectare la pământ
- 8 Pornire cu recul
- 9 Comutator pornit / oprit
- 10 Jojă de ulei
- 11 Supapă de combustibil
- 12 Bujie
- 13 Rezervor de combustibil
- 14 Evacuare ulei



- 1 Cadru
- 2 Tobă de eșapament
- 3 Rezervor de combustibil
- 4 Filtru de aer
- 5 Carburator
- 6 Prize
- 7 Conectare la pământ
- 8 Pornire cu recul
- 9 Comutator pornit/ oprit /
- 10 Jojă de ulei
- 11 Supapă de combustibil
- 12 Bujie
- 13 Rezervor de combustibil
- 14 Evacuare ulei



### 3. VERIFICARE ÎNAINTE DE UTILIZARE

Controlați nivelul de ulei atunci când unitatea este oprită.

1. Luați joja și ștergeți cu o cârpă curată.
2. Așezați joja fără răsucire.
3. Verificați nivelul de pe marcajul pentru joja.
4. Dacă nivelul este sub marcă, completați până la marcajul între MIN-MAX.

Nu depășiți niciodată nivelul maxim.

5. Înșurubați joja.



Verificați nivelul de combustibil

1. Deschideți capacul rezervorului de combustibil.
2. Verificați nivelul de combustibil.
3. Umpleți combustibilul până la primul filtru de combustibil.
4. Înșurubați capacul rezervorului.



Verificați filtrul de aer

1. Slăbiți carcasa filtrului și scoateți filtrul de aer.
2. Scoateți șurubul și șaiba și scoateți elementul de filtrare.
3. Scoateți filtrul.
4. Curățați-l cu apă, nu folosiți săpun. Nu utilizați detergent.
5. Uscați filtrul complet și plasați-l din nou în carcasa filtrului.
6. Strângeți carcasa filtrului.



#### 4. PORNIREA MOTORULUI

1. Înainte de pornirea motorului, nu vă conectați la dispozitiv.
2. Rotiți robinetul de combustibil pe „ON”
3. Puneți starterul în poziția „OPEN”
4. Puneți comutatorul în poziția „ON”
5. PORNIRE MANUALĂ: Trageți încet starterul până când devine „mai greu”, apoi trageți brusc.
6. PORNIRE ELECTRICĂ: Rotiți cheia în poziția inițială și eliberați
7. Repuneți Starterul în poziție

#### PRECAUȚII

1. Nu conectați mai multe dispozitive în același timp
2. Lăsați generatorul să funcționeze pentru aproximativ 3 minute fără dispozitive de conectare.
3. Toate dispozitivele necesită o putere mai mare la pornire. Adresați-vă distribuitorului dumneavoastră pentru a verifica dacă generatorul dumneavoastră este potrivit pentru aparatul dumneavoastră.
4. Conectați un dispozitiv după celălalt, respectând puterea maximă permisă pentru generatorul dumneavoastră.
5. Asigurați-vă că toate aparatele sunt în stare bună de funcționare înainte de a vă conecta la Grup.
6. Dacă un dispozitiv nu mai funcționează sau se oprește brusc, opriți IMEDIAT folosind comutatorul principal și deconectați aparatul și verificați. Nu uitați să deconectați orice dispozitiv înainte de a opri generatorul. Oprirea generatorului cu alimentarea conectată poate deteriora aparatul.
7. Dacă valoarea pe voltmetru este prea mare, opriți aparatul și verificați disfuncția. Dacă valoarea indicată pe voltmetru este de  $230V + / - 10\%$  (50 Hz), generatorul poate fi repornit.
8. Curent continuu: Nu utilizați 12V împreună cu 230. Conectarea la curentul continuu ar trebui să fie utilizată pentru încărcarea „reîncărcabilă” 12V. Când încărcați bateriile, asigurați-vă că polaritatea este corectă (+ la + și - la -). Faceți mai întâi conexiunea cu bateria, apoi cu generatorul.

9. Conectarea generatorului la o rețea necesită intervenția unui electrician.
10. Conectarea necorespunzătoare a acestuia din urmă poate provoca daune grave.



## 5. OPRIREA MOTORULUI

Opriți alimentarea conectată la generator.

La grupul cu pornire manuală: Puneți comutatorul în poziția „OFF”.

La grupul cu pornire electrică: Rotiți cheia în poziția „OFF”

Cînd se folosește dispozitiv de comandă la distanță: Apăsați butonul, de pe dispozitivul de comandă la distanță.

Rotiți robinetul de combustibil în poziția „OFF”.

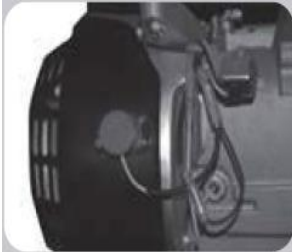

Notă:

În caz de urgență, pentru a opri grupul dumneavoastră prim mutarea comutatorului la poziția „OFF”.

## 6. ÎNTREȚINERE

Este foarte important să efectuați controale de întreținere și să asigurați buna funcționare a grupului dumneavoastră.

Grupul constă din motor pe benzină și un generator de curent alternativ, cadru, etc.

Opriți aparatul înainte de orice întreținere. Asigurați-vă că grupul dumneavoastră este situat într-o zonă ventilată pentru a evita intoxicarea cu monoxid de carbon.

Curățați grupul cu o cârpă uscată pentru a preveni corodarea acestuia.



Element	În fiecare zi	În fiecare lună sau la fiecare 20h	În fiecare 3 luni sau la fiecare 50h	În fiecare 6 luni sau la fiecare 100h	În fiecare an sau la fiecare 300h
Verificați nivelul de ulei	° Verificare				
Schimbați uleiul		° Înlocuire		° Înlocuire	
Verificați filtrul de aer	° Verificare				
Curățați filtrul de combustibil			° Verificare		
Baie de ulei				° Curățare	
Filtru de ulei				° Curățare	
Bujie				° Curățare	
Bujie					° Verificare și ajustare
Bujie					° Curățare
Rezervor de combustibil	Înlocuiți la fiecare 3 ani sau la nevoie				





## 6. ÎNTREȚINERE

Înlocuiți uleiul de motor:

1. Deșurubați și scoateți joja.
2. Deșurubați dopul de scurgere și scurgeți uleiul din baie.
3. Strângeți dopul de scurgere după golire.
4. Umpleți baia de ulei până la indicatorul maxim de nivel al jojei.
5. Repoziționați joja și strângeți.

Se recomandă să lăsați motorul să funcționeze timp de 15 minute înainte de a înlocui uleiul, pentru a încălzi uleiul și pentru a ușura extragerea.

### Tip de ulei

Ulei de motor în 4 timpi pe benzină, recomandat SAE 10W-30 / 15W40 (în funcție de condițiile meteorologice).



### Filtru de aer

1. Desfaceți sau slăbiți carcasa filtrului și scoateți filtrul de aer.
2. Scoateți șurubul și șaiba și scoateți elementul de filtrare.
3. Scoateți filtrul.
4. Curățați-l cu apă și uscați-l complet.
5. Așezați filtrul în carcasă.
6. Fixați carcasa.





## 6. ÎNTREȚINERE

### BUJIE

Faceți întotdeauna cu motorul oprit și rece:

1. Deconectați cablul bujiei
2. Deșurubați și scoateți carcasa bujiei
3. Curățați bujia cu o perie de sârmă
4. Verificați distanța dintre electrozi
5. Înșurubați bujia și cablul de conectare

### TIPUL BUJIEI:

F6RTC sau F7RTC

### NOTĂ:

Manipularea bujiei cu un motor cald poate deteriora capul cilindrului.

### FILTRU DE COMBUSTIBIL

1. Poziționați supapa de combustibil la poziția „OFF” și scoateți filtrul de combustibil.
2. Curățați filtrul de combustibil.
3. Înlocuiți după curățare garnitura inelară a rezervorului pentru a asigura etanșeitatea.

### DEPOZITARE PRELUNGITĂ

În cazul depozitării prelungite a generatorului, procedați în felul următor:

1. Asigurați-vă că robinetul de combustibil este în poziția „OFF”.
2. Deșurubați șurubul vasului carburatorului pentru a goli conținutul acestuia.
3. Deșurubați șurubul de scurgere a uleiului și scurgeți uleiul din baie.
4. Înșurubați capacul de ulei după reumplere cu ulei nou.
5. Umpleți cu ulei până la nivelul maxim.
6. Trageți demarorul până când simțiți o rezistență (această operație are rolul de a închide supapele și de a preveni corodarea motorului dumneavoastră).
7. Dacă este depozitat într-o zonă umedă, acoperiți-l cu o pătură pentru a preveni coroziunea.

### NOTĂ:

După depozitarea prelungită a generatoarelor cu pornire electrică, bateria ar putea fi goală, deci vă rugăm să o reîncărcați complet înainte de a utiliza generatorul.

## 7. PROBLEME/ SOLUȚII

	<b>CAZ</b>	<b>SOLUȚIE</b>
Motorul nu pornește	- Nu există ulei în motor	- Nivelul de ulei este prea scăzut
	- Comutatorul principal nu este în poziția on	- poziționați comutatorul principal în poziția "ON"
	- Robinetul de combustibil este închis / nu este combustibil  - Nu există nicio aprindere	- Deschideți capacul de la rezervorul de combustibil, umpleți rezervorul cu combustibil  - Verificați bobina de aprindere și bujia
	- Bujia este murdară	- Curățați bujia cu o perie de sârmă
Fără ieșire din generator	- Întrerupătorul principal nu este în poziția PORNIT (ON)	- Puneți întrerupătorul principal în poziție. SUS (UP)
	- Conectează generatorul	- Verificați dacă prizele sunt în bune condiții
	- Viteza motorului nu este suficientă	- Verificați cu distribuitorul dumneavoastră

**8. SPECIFICAȚIE - Cu bază deschisă**

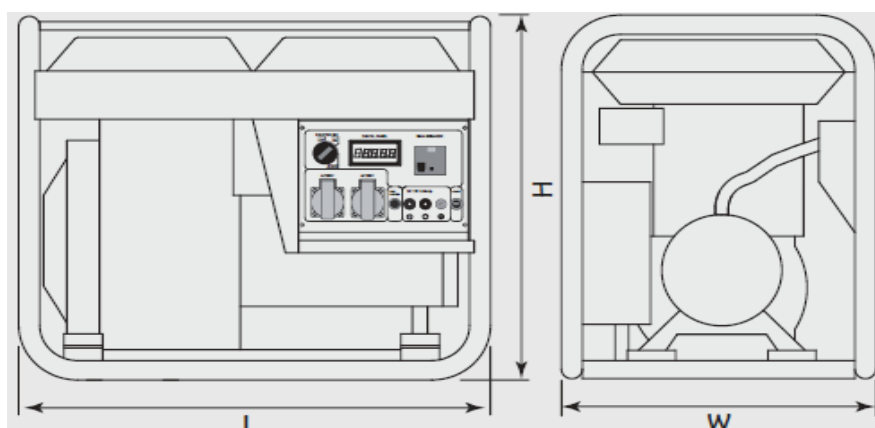

Model	Mărime produs (mm)			Mărime ambalare (mm)			Material de ambalare
	Lungime	Lățime	Înălțime	Lungime	Lățime	Înălțime	
HY3100L/LE	610	490	490	630	520	520	Carton
HY4100L/LE	610	490	490	630	520	520	Carton

MODEL	HY3100L/LE/3000F	HY4100L/LE
Frecvență (Hz)	50	50
Putere nominală	2,5	3,3
Putere max.	2,8	3,8
Voltaj (V)	220	220
Curent (A)	12,1	12,1
Prize	2x16A	1x16A
Afișaj	LED5	LED5
Capacitate rezervor combustibil (L)	13	13
Timpul de funcționare sub sarcină de 50% (oră)	10	10
Nivelul de zgomot după 7 metri cu 50% sarcină (dBA)	76 (96 Lwa)	76 (96 Lwa)
Ieșire curent continuu (V/A)	12 / 8,3	12 / 8,3
Baterie (Ah)		14Ah

Tip motor	IC210/E	IC210/E
Motor	Benzină, 4T OHV	Benzină, 4T OHV
Puterea de ieșire (HP)	6,5	7,5
Metoda de pornire	Manual / Electric	Manual / Electric
Cilindree (ml)	212cc	223cc
Capacitate ulei (L)	0,6	0,6
Alternator	A3L	A4L
Putere nominală (kVA)	2,5	3,8
Factor de putere (Cosφ)	1	1
Reglarea tensiunii	AVR	AVR
N.W (kg)	47	50
G.W. (kg)	49	52
Dimensiuni (mm)	610x490x490	610x490x490

## 8. SPECIFICAȚIE - Cu bază deschisă

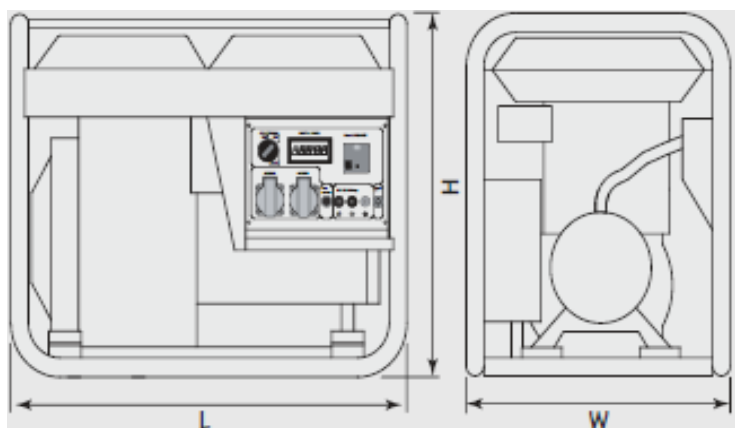

Model	Mărime produs (mm)			Mărime ambalare (mm)			Material de ambalare
	Lungime	Lățime	Înălțime	Lungime	Lățime	Înălțime	
HY3100L/LE	670	540	555	700	570	585	Carton
HY4100L/LE	670	540	555	700	570	585	Carton

MODEL	HY7000L/LE/SE	HY7000(L/LE)-3/SE-3
Frecvență (Hz)	50	50
Putere nominală	5,0	6,2
Putere max.	5,5	6,9
Voltaj (V)	220	380
Curent (A)	27,3	10
Prize	2x16A	1x16A(380) + 1x16A(220V)
Afișaj	LED5	LED5
Capacitate rezervor combustibil (L)	25	25
Timpul de funcționare sub sarcină de 50% (oră)	12,3	12,3
Nivelul de zgomot după 7 metri cu 50% sarcină (dBA)	76 ( 96 Lwa )	76 ( 96 Lw )
Ieșire curent continuu (V/A)	12 / 8,3	12 / 8,3
Baterie (Ah)	14Ah	14Ah

Tip motor	IC390/E	IC390/E
Motor	Benzină, 4T OHV	Benzină, 4T OHV
Puterea de ieșire (HP)	13	13
Metoda de pornire	Manual / Electric	Manual / Electric
Cilindree (ml)	389cc	389cc
Capacitate ulei (L)	1,1	1,1
Alternator	A5L	A5L
Putere nominală (kVA)	5	6,2
Factor de putere (Cosφ)	1	0,8
Reglarea tensiunii	AVR	AVR
N.W (kg)	82	84
G.W. (kg)	85	87
Dimensiuni (mm)	690x560x580	690x560x580

## 8. SPECIFICAȚIE - Cu bază deschisă

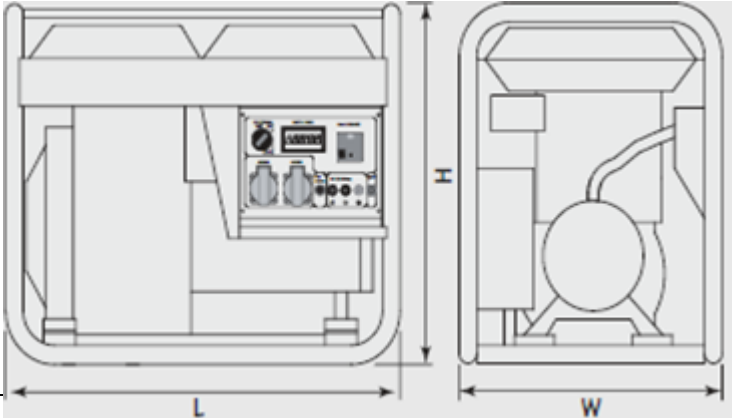

Model	Front View			Side View			Material de ambalare
	Lungime	Lățime	Înălțime	Lungime	Lățime	Înălțime	
HY3100L/LE	670	540	555	700	570	585	Carton
HY4100L/LE	670	540	555	700	570	585	Carton

MODEL	HY9000K/L/LE/SE	HY9000(L/LE)-3/SE-3
Frecvență (Hz)	50	50
Putere nominală	6,0	7,5
Putere max.	6,5	8,1
Voltaj (V)	220	380
Curent (A)	27,3	11,3
Prize	1x32A + 1x16A	1xPCE 5p + 1x16A
Afișaj	LED5	LED5
Capacitate rezervor combustibil (L)	25	25
Timpul de funcționare sub sarcină de 50% (oră)	12,3	12,3
Nivelul de zgomot după 7 metri cu 50% sarcină (dBA)	76 ( 96 Lwa )	76 ( 96 Lw )
Ieșire curent continuu (V/A)	12 / 8,3	12 / 8,3
Baterie (Ah)	14Ah	14Ah

	IC425/E	IC425/E
Tip motor	IC425/E	IC425/E
Motor	Benzină, 4T OHV	Benzină, 4T OHV
Puterea de ieșire (HP)	15	15
Metoda de pornire	Manual / Electric	Manual / Electric
Cilindree (ml)	420	420
Capacitate ulei (L)	1,1	1,1
Alternator	A6L	A6L-3
Putere nominală (kVA)	6	8
Factor de putere (Cosφ)	1	0,8
Reglarea tensiunii	AVR	AVR
N.W (kg)	84	84
G.W. (kg)	87	87
Dimensiuni (mm)	670x540x555	670x540x555

## 8. SPECIFICAȚIE - Cu bază deschisă

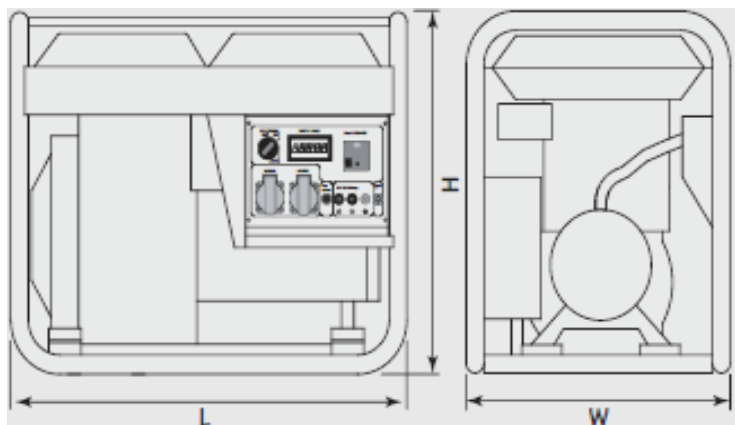

Model	Mărime produs (mm)			Mărime ambalare (mm)			Material de ambalare
	Lungime	Lățime	Înălțime	Lungime	Lățime	Înălțime	
HY3100L/LE	687	540	555	710	570	585	Carton
HY4100L/LE	687	540	555	710	570	585	Carton

MODEL	HY10000L/LE/SE	HY10000(L/LE)-3/SE-3
Frecvență (Hz)	50	50
Putere nominală	7,8	9,75
Putere max.	8,2	10,5
Voltaj (V)	220	380
Curent (A)	36,3	14,8
Prize	2x16A	1x16A(380) + 1x16A(220V)
Afișaj	LED5	LED5
Capacitate rezervor combustibil (L)	25	25
Timpul de funcționare sub sarcină de 50% (oră)	6,1	6,1
Nivelul de zgomot după 7 metri cu 50% sarcină (dBA)	76 ( 96 Lwa )	76 ( 96 Lw )
Ieșire curent continuu (V/A)	12 / 8,3	12 / 8,3
Baterie (Ah)	14Ah	14Ah

Tip motor	IC460/E	IC460/E
Motor	Benzină, 4T OHV	Benzină, 4T OHV
Puterea de ieșire (HP)	17,5	17,5
Metoda de pornire	Manual / Electric	Manual / Electric
Cilindree (ml)	459	459
Capacitate ulei (L)	1,1	1,1
Alternator	A7,5L	A7,5L-3
Putere nominală (kVA)	7,5	9,3
Factor de putere (Cosφ)	1	0,8
Reglarea tensiunii	AVR	AVR
N.W (kg)	92	92
G.W. (kg)	95	95
Dimensiuni (mm)	687x540x555	687x540x555

# HYUNDAI

---