

*Traducere din limba engleză în limba română*

**PRO RANGE**  
GENERATOR DE BENZINĂ & SUDOR

Manualul Operatorului  
**Generator portabil pe benzină**

Generația electrică

HYK4000  
HYK5500  
HYK8500  
HYK8500T  
HYKW220DC  
HYKW220DC-3

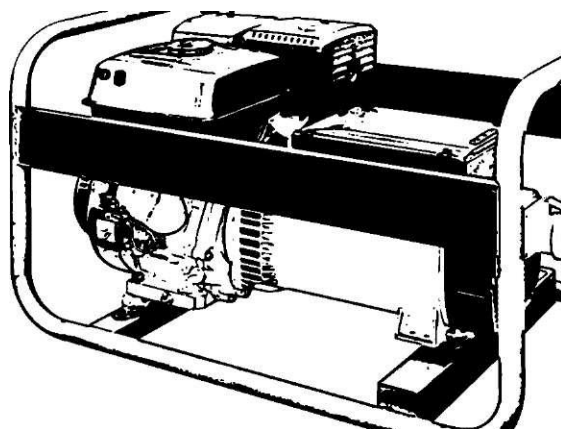

**! AVERTIZARE:** Pentru a reduce riscul de rănire, utilizatorul trebuie să citească și să înțeleagă manualul de utilizare înainte de a utiliza acest produs.

Mulțumim pentru cumpărăturile făcute.

---

**PĂSTRAȚI ACEST MANUAL PENTRU REFERINȚĂ VIITOARĂ**

---

[www.kompakpowerproducts.es](http://www.kompakpowerproducts.es)

Manualul Operatorului  
**Generator portabil pe benzină**

---

## CUPRINS

■ 1. INFORMAȚII PRIVIND SIGURANȚA .....	1
■ 2.FUNCȚIA DE CONTROL .....	2
■ 3. VERIFICARE DE PRE-OPERARE .....	3
■ 4. FUNCȚIONARE .....	4
■ 5. ÎNTREȚINERE PERIODICĂ .....	7
■ 6. DEPANARE .....	11
■ 7. DEPOZITARE .....	14
■ 8. SPECIFICAȚII .....	15

## INTRODUCERE

Siguranța, performanța și fiabilitatea au primit prioritate în ceea ce privește proiectarea acestui produs, ceea ce facilitează întreținerea și operarea.

## 1. INFORMAȚII DE SIGURANȚĂ

### 1) FUMURILE DE EVACUARE SUNT OTRĂVITOARE

- Utilizați motorul într-o zonă bine ventilată. Niciodată nu folosiți motorul într-o zonă închisă sau poate provoca inconștiență și moarte într-un timp scurt.

### 2) COMBUSTIBILUL ESTE FOARTE INFLAMABIL ȘI OTRAVITOR

- Opriți întotdeauna motorul atunci când realimentați
- Nu alimentați niciodată în timpul fumatului sau în apropierea unei flăcări deschise.
- Aveți grijă să nu vărsați combustibil pe motor sau pe toba de eșapament atunci când realimentați.
- În cazul în care înghițiți combustibil, inhalați vapori de combustibil sau dacă acesta vă intră în ochi, consultați imediat medicul dumneavoastră. În cazul în care vă curge combustibil pe piele sau haine, spălați-vă imediat cu apă și săpun și schimbați-vă hainele.
- Când utilizați sau transportați aparatul, asigurați-vă că este menținut în poziție verticală. Dacă se înclină, combustibilul se poate scurge din carburator sau rezervor.

### 3) MOTORUL ȘI TOBA DE EȘAPAMENT POT FI FIERBINȚI

- Așezați mașina într-un loc în care pietonii sau copiii nu pot atinge unitatea.
- Evitați plasarea materialelor inflamabile în apropierea orificiului de evacuare în timpul funcționării.
- Păstrați mașina la cel puțin 1 m (3 ft) de clădiri sau alte echipamente în caz contrar motorul se poate supraîncălzi.
- Evitați să utilizați motorul cu un capac de praf.

### 4) PREVENIREA ȘOCURILOR ELECTRICE

- Nu folosiți niciodată motorul în ploaie sau zăpadă.
- Nu atingeți niciodată mașina cu mâinile ude pentru ca există riscul de electrocutare.
- Asigurați-vă că împământați generatorul.

### NOTĂ:

Folosiți linia subterană de cablul (pământ) cu o capacitate suficientă de curent.

Linia subterană de cablul (pământ)

Diametru: 0,12 mm (0,005 in)/ amperi

EX: 10 Ampere - 1,2 mm (0,055 in)

### 5) NOTĂ DE CONECTARE

- Nu conectați generatorul la alți furnizori de energie.
- Nu conectați generatorul în paralel cu niciun alt generator.

### 6) BATERIE

- Nu fumați în timpul manevrării bateriei.
- Bateria emite gaz de hidrogen inflamabil, care poate exploda dacă este expus arcului electric sau a flăcării deschise.
- Păstrați zona bine ventilată și țineți departe flăcările deschise/ scânteile când manevrați bateria.

## 2. FUNCȚIA DE CONTROL

### 1) SISTEMUL DE AVERTIZARE ULEI

Când nivelul uleiului scade sub nivelul inferior, motorul se oprește automat. Dacă nu completați cu ulei, motorul nu va mai porni.

### 2) COMUTATOR MOTOR

Comutatorul motorului controlează sistemul de aprindere.

1 „ON” (pornire)

Circuitul de aprindere este pornit.

Motorul poate fi pornit.

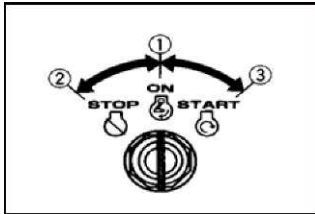

2 „OFF” (oprire)

Circuitul de aprindere este oprit.

Motorul nu va funcționa.

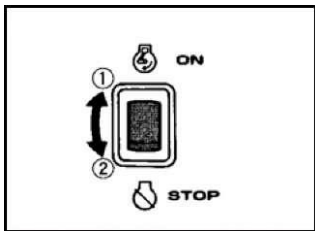

3 „START”

Circuitul de pornire este pornit.

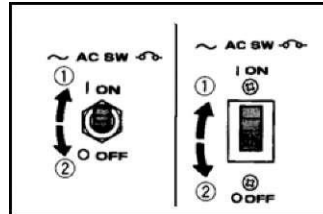

Comutatorul de curent alternativ se oprește automat atunci când sarcina depășește puterea nominală a generatorului.

### ATENȚIE:

Reduceți sarcina la o ieșire nominală specificată a generatorului dacă întrerupătorul de curent alternativ (N.F.B.) se oprește.

### 3. VERIFICARE DE PRE-OPERARE

#### NOTĂ:

Verificările de pre-operare trebuie făcute de fiecare dată când se utilizează generatorul.

#### 1) VERIFICAȚI CARBURANTUL

- Verificați nivelul combustibilului la indicatorul nivelului de combustibil.

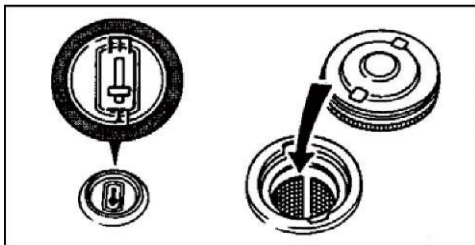

Dacă nivelul de combustibil este scăzut, reumpleți cu benzină auto, fără plumb.

- Asigurați-vă că așezați sita filtrului de combustibil, pe gâtul filtrului de combustibil.
- Combustibil recomandat: Benzină fără plumb.

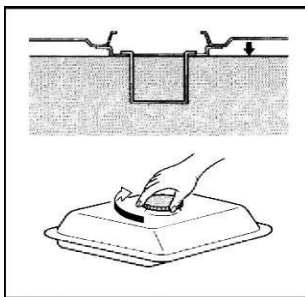

#### ATENȚIE

- Nu reumpleți rezervorul în timp ce motorul funcționează sau este fierbinte.
- Închideți ventilul de combustibil înainte de a alimenta cu combustibil.
- Aveți grijă să nu permiteți praf, murdărie, apă sau alte obiecte străine în combustibil.
- Ștergeți bine de combustibilul vărsat înainte de a porni motorul.
- Țineți departe flăcările deschise.
- „F” Plin, „E” gol.

#### 2) VERIFICAȚI ULEIUL DE MOTOR

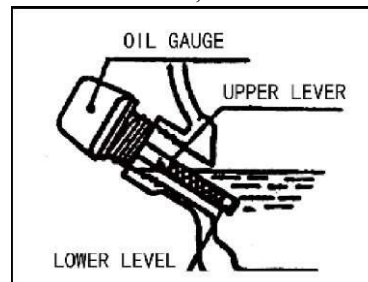

Înainte de a verifica uleiul sau reumple, asigurați-vă că generatorul este așezat pe o suprafață stabilă și plană, cu motorul oprit.

- Scoateți capacul de umplere cu ulei și verificați nivelul uleiului de motor.
- Dacă nivelul de ulei este sub linia inferioară, reumpleți cu ulei adecvat până la linia superioară. Nu înșurubați capacul de umplere cu ulei atunci când verificați nivelul uleiului.
- Schimbați uleiul dacă este contaminat.
- Ulei de motor recomandat: Serviciul API „SE” sau „SF”, dacă nu este disponibil, „SD”.

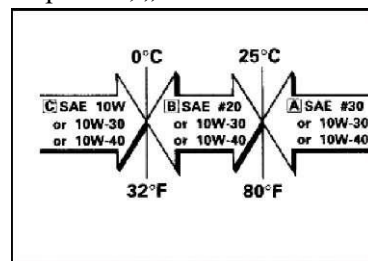

#### 3) SUBTERAN (Pământ)

Asigurați-vă că împământați generatorul.

## 4. OPERARE

### NOTĂ:

Generatorul a fost livrat fără ulei de motor. Umpleți cu ulei, sau nu va porni.

### 1. PORNIREA MOTORULUI

#### NOTĂ:

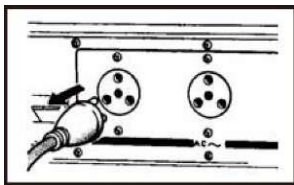

- Înainte de a porni motorul, deconectați întregul aparat electric.

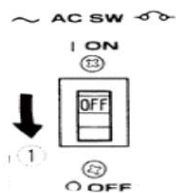

- Rotiți comutatorul AC (N.F.B.) la „OFF”..

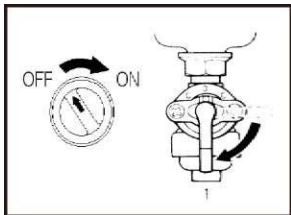

1. Rotiți pârghia ventilului de combustibil la „ON”.

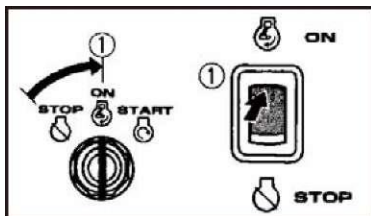

2. Rotiți comutatorul motorului la „ON”

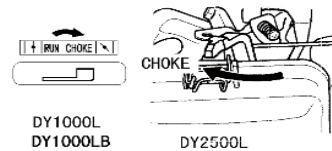

3. Rotiți maneta șocului în poziția " | ◐ | ". Acest lucru nu este necesar dacă motorul este cald.

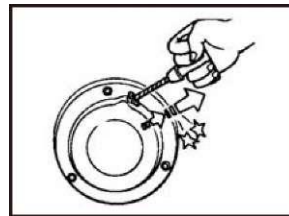

4. Trageți mânerul demarorului încet până când se simte rezistența. Acesta este punctul de „Compresie”. Întoarceți mânerul în poziția inițială și trageți rapid. Nu scoateți complet funia. După pornire, lăsați mânerul de pornire să se întoarcă la poziția inițială, ținând în continuare mânerul.
5. Încălziți motorul.
6. Întoarceți maneta șocului în poziția de operare.
7. Încălziți motorul fără încărcare timp de câteva minute.

## 2) UTILIZAREA ENERGIEI

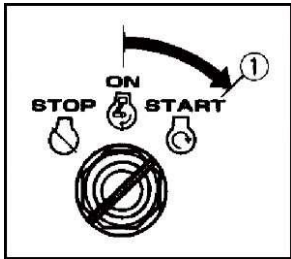

### 1. APLICARE AC (TIP DE TENSIUNE UNICĂ)

(a) Verificați voltmetrul sau lampa pilot pentru tensiune corespunzătoare.

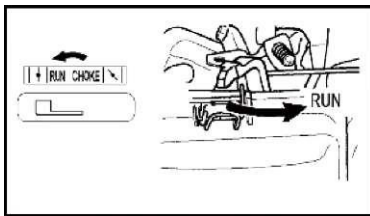

(b) Opriți comutatorul (le) electric(e) ale aparatului (lor) înainte de a vă conecta la generator.

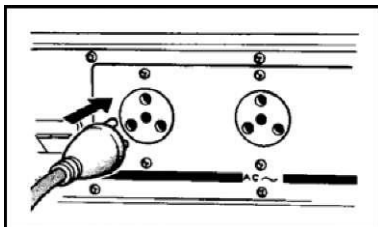

(c) Introduceți fișele aparatului(lor) electric(e) în priză.

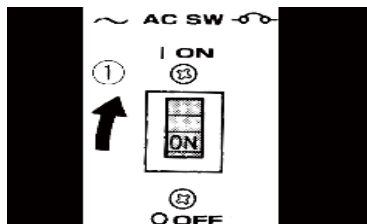

(d) Rotiți întrerupătorul de curent alternativ în poziția „ON” („PORNIT”) și porniți aparatul electric.

### ATENȚIE:

- Asigurați-vă că aparatul electric este oprit înainte de conectare.
- Asigurați-vă că încărcătura totală se încadrează în puterea nominală a generatorului.
- Asigurați-vă că, curentul de încărcare al prizei se află în curentul nominal al prizei.
- Pentru a scoate energie din priza de curent TWIST LOCK (BLOCARE PRIN SUCIRE), introduceți fișa în priza de curent și rotiți în sensul acelor de ceasornic pentru a o bloca.

### 2. APLICARE CA (TIP DE TENSIUNE DUALĂ)

- a) Selectați tensiunea folosind COMUTATORUL DE SELECTARE A IEȘIRII AC în conformitate cu aparatul electric.
- b) Acționați la fel ca la pasul (a) prin pasul (d) de tipul unei singure tensiuni.

### NOTĂ:

Voltmeterul indică întotdeauna tensiunea mai mică, indiferent de cum a fost setat COMUTATORUL DE SELECTARE A IEȘIRII AC.

### 3. APLICARE DC (opțional)

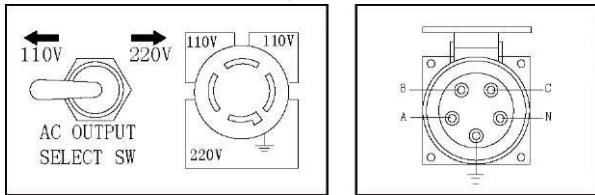

Această utilizare este aplicabilă numai pentru încărcare a bateriei 12V.

(a) Instrucțiune de încărcare a bateriei

- Deconectați cablurile bateriei.
- Desfaceți capacul de umplere cu lichid a bateriei.
- Umpleți cu apă distilată până la limita superioară, dacă lichidul bateriei este la un nivel scăzut.
- Măsurăți greutatea specifică pentru fluidul bateriei utilizând hidrometrul și calculați timpul de încărcare în conformitate cu tabelul prezentat mai jos,

• Greutatea specifică pentru bateria complet încărcată va fi cuprinsă între 1,26 și 1,28. Se recomandă verificarea la fiecare oră, în timp ce este în funcțiune.

(b) Conectare între priza de ieșire DC și bornele bateriei folosind cablurile de încărcare. Cablurile vor fi conectate asigurându-se polaritatea (+) și (-).

(c) Siguranța circuitului DC trebuie să fie poziționat pe „ON” după verificarea conexiunii, dacă siguranța este în poziția „OFF”.

Indicator pentru greutatea specifică și timp de încărcare

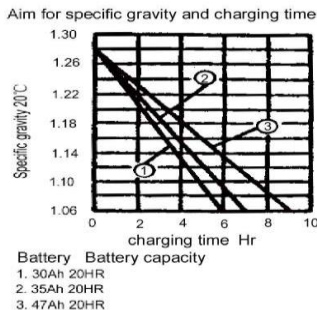

Baterii Capacitate baterii

1. 30Ah 20HR
2. 35Ah 20HR
3. 47Ah 20HR

### 3) OPRIREA MOTORULUI

1. Opriți întrerupătorul de alimentare al aparatului electric sau deconectați cablul de la priza generatorului. Rotiți comutatorul AC la „OFF”.

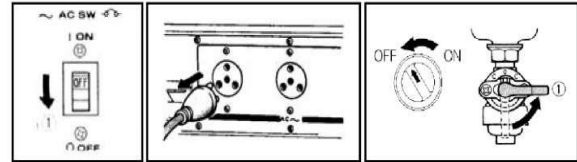

2. Rotiți întrerupătorul motorului la „OFF”.

3. Rotiți maneta ventilului de combustibil la „OFF”.

### 4) BATERIE

(pentru sistem de pornire electric)

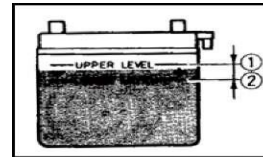

#### 1. UMLEREA FLUIDUL DE BATERIE (numai pentru baterii acide)

- Verificați nivelul de fluid. Nivelul ar trebui să fie între semnele de nivel superior și inferior.
- Dacă este necesar, adăugați doar apă distilată.

#### 2. DEPOZITARE BATERIE

Scoateți bateria și încărcați-o. Depozitați-o într-un loc uscat și reîncărcați-o o dată pe lună. Nu depozitați bateria într-un loc excesiv de cald sau rece.

#### 3. BATERIE RECOMANDATĂ

- Baterie recomandată: 12V / 14-22Ah

#### NOTĂ:

- Fixați firul roșu la borna pozitivă (+) și cablul negru la borna negativă (-) a bateriei. Nu inversați aceste poziții.
- Asigurați-vă că bateria este instalată pe tava de montare a bateriei în siguranță

#### NOTĂ:

Pentru a crește longevitatea generatorului dumneavoastră, este avantajos să mențineți o sarcină minimă de aproximativ o treime din puterea nominală



## 5. ÎNTREȚINERE PERIODICĂ

### 1) TABEL DE ÎNTREȚINERE

Întreținerea periodică este cea mai importantă pentru o performanță cât mai bună și o operare sigură.

Articol	Observații	Verificare de pre-operare (zilnic)	Inițial 1 lună sau 20 de ore	La fiecare 3 luni sau 50 de ore	La fiecare 6 luni sau 100 de ore	La fiecare 12 luni sau 300 de ore
Bujie	Verificați intervalul de ajustare a stării și curățați. Înlocuiți dacă este necesar.			•		
Ulei de motor	Verificați nivelul de ulei	•				
	Înlocuiți		•		•	
Filtru de aer	Curățați. Înlocuiți dacă este necesar.			•		
Filtru de combustibil	Curățați filtrul ventilului de combustibil. Înlocuiți dacă este necesar				•	
Joc al supapei	Verificați și reglați când motorul este rece.					•
Linie de combustibil	Verificați furtunul de combustibil de crăpături sau deteriorare. Înlocuiți dacă este necesar	•				
Sistem de evacuare	Verificați dacă există scurgeri. Strângeți sau înlocuiți garnitura, dacă este necesar	•				
	Verificați sita tobei. Curățați/înlocuiți dacă este necesar.				•	
Carburator	Verificați funcționarea șocului	•				
Sistem de răcire	Verificați deteriorarea ventilatorului.					•
Sistem de pornire	Verificați funcționarea demarorului de recul.	•				
Decarbonizare	Mai des, dacă este necesar.					•
Dispozitive de fixare	Verificați dacă toate accesoriile și elementele de fixare sunt corecte.				•	

## 2) ÎNLOCUIRE ULEI DE MOTOR

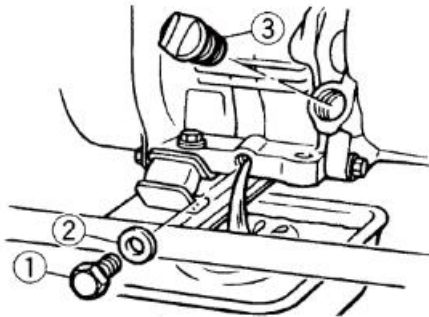

1. Așezați aparatul pe o suprafață plană și încălziți motorul timp de câteva minute. Apoi opriți motorul.
  2. Scoateți capacul de umplere cu ulei
  3. Așezați o recipient de colectare ulei sub motor. Scoateți dopul de scurgere al uleiului, astfel încât uleiul să poată fi scurs complet.
  4. Verificați dopul de evacuare a uleiului, garnitura, capacul de umplere cu ulei și inelul O. Dacă este deteriorat înlocuiți.
  5. Reinstalați dopul de evacuare a uleiului.
  6. Adăugați ulei de motor la nivelul superior.
- Ulei de motor recomandat:  
Serviciul API „SE” sau „SF”, dacă nu este disponibil, „SD”.

### ATENȚIE:

Asigurați-vă că niciun material străin nu intră în baia de ulei.

## 3) FILTRU DE AER

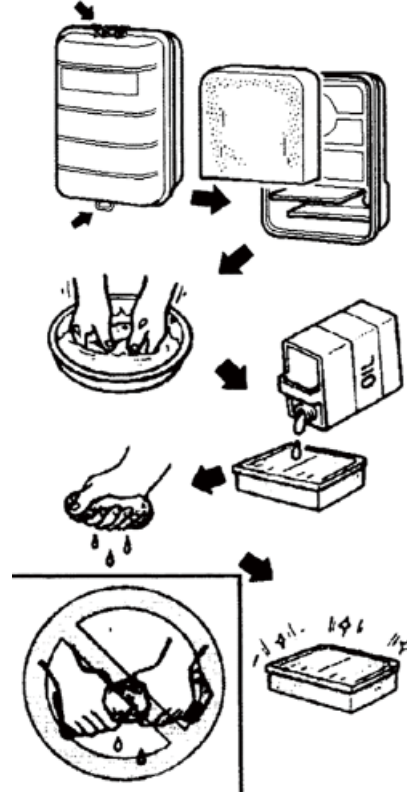

Menținerea unui filtru de aer în stare corespunzătoare este foarte importantă. Murdăria indusă prin elemente deteriorate sau uzate instalate, sau întreținute în mod necorespunzător sau inadecvate. Păstrați elementul curat.

1. Scoateți filtrul de aer, curățați-l bine în kerosen și uscați-l.
2. După se umezște elementul filtrant cu ulei de motor curat, eliminați surplusul prin strângere cu mâna.
3. În sfârșit, puneți elementul în carcasă și instalați-l în siguranță.

### ATENȚIE:

Motorul nu ar trebui să funcționeze niciodată fără elementul filtrant; se poate produce o uzură excesivă a pistonului și/ sau a cilindrului.

#### 4) CURĂȚAREA ȘI AJUSTAREA BUJIEI

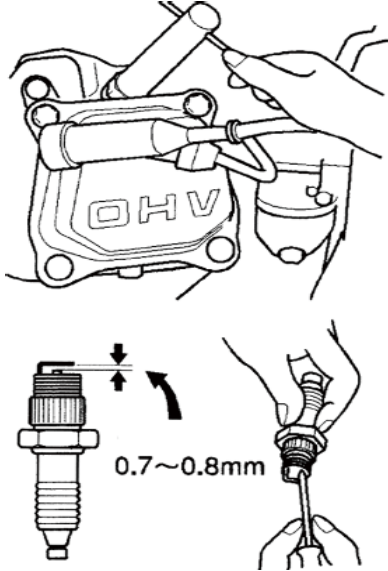

Culoarea standard a electrodului: bronz  
Bujie standard: BPR4ES (NGK)  
Interval bujie: 0,7-0,8 mm (0,028-0,031 in)

#### 3) VENTILUL DE COMBUSTIBIL

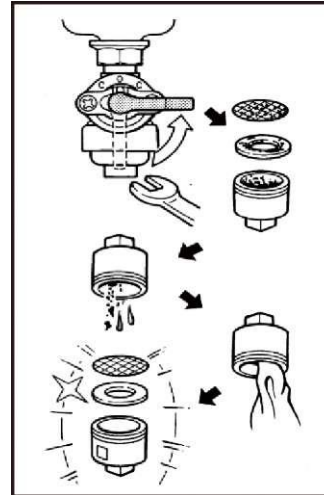

1. Opriți motorul.
2. Rotiți maneta ventilului de combustibil la „OFF”.
3. Curățați cu solvent.
4. Ștergeți.
5. Verificați garnitura. Înlocuiți-o dacă este deteriorată.

#### ATENȚIE:

Asigurați-vă că inelul ventilului de combustibil este strâns în siguranță.

## 6) FILTRU REZERVOR DE COMBUSTIBIL

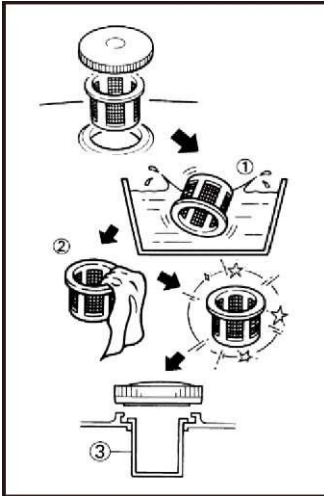

- 1 Curățați cu solvent.
2. Ștergeți.
3. Filtrul rezervorului de combustibil.

### ATENȚIE

Asigurați-vă că este strâns capacul rezervorului.

## 7) SITĂ TOBĂ DE EȘAPAMENT

### ATENȚIE

- Motorul și toba de eșapament vor fi foarte fierbinți după ce motorul a fost funcționat.
- Evitați să atingeți motorul și toba de eșapament în timp ce acestea sunt încă fierbinți cu orice parte a corpului sau a îmbrăcămintei în timpul inspecției sau reparației.

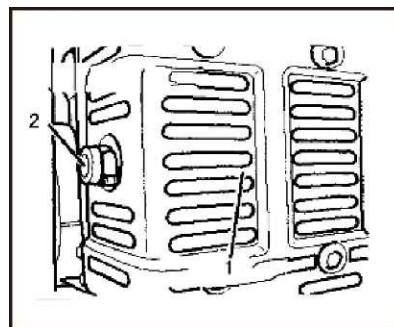

1. Scoateți protectorul tobei de eșapament și sita tobei de eșapament
2. Curățați depunerile de carbon din sita tobei de eșapament, folosind o perie de sârmă.
3. Verificați sita tobei de eșapament. Înlocuiți-o dacă este deteriorată.
4. Instalați sita tobei de eșapament și protectorul tobei de eșapament.

1. Protector tobă de eșapament
2. Sita tobei de eșapament

## 6. DEPANARE

### DEPANARE MOTOR

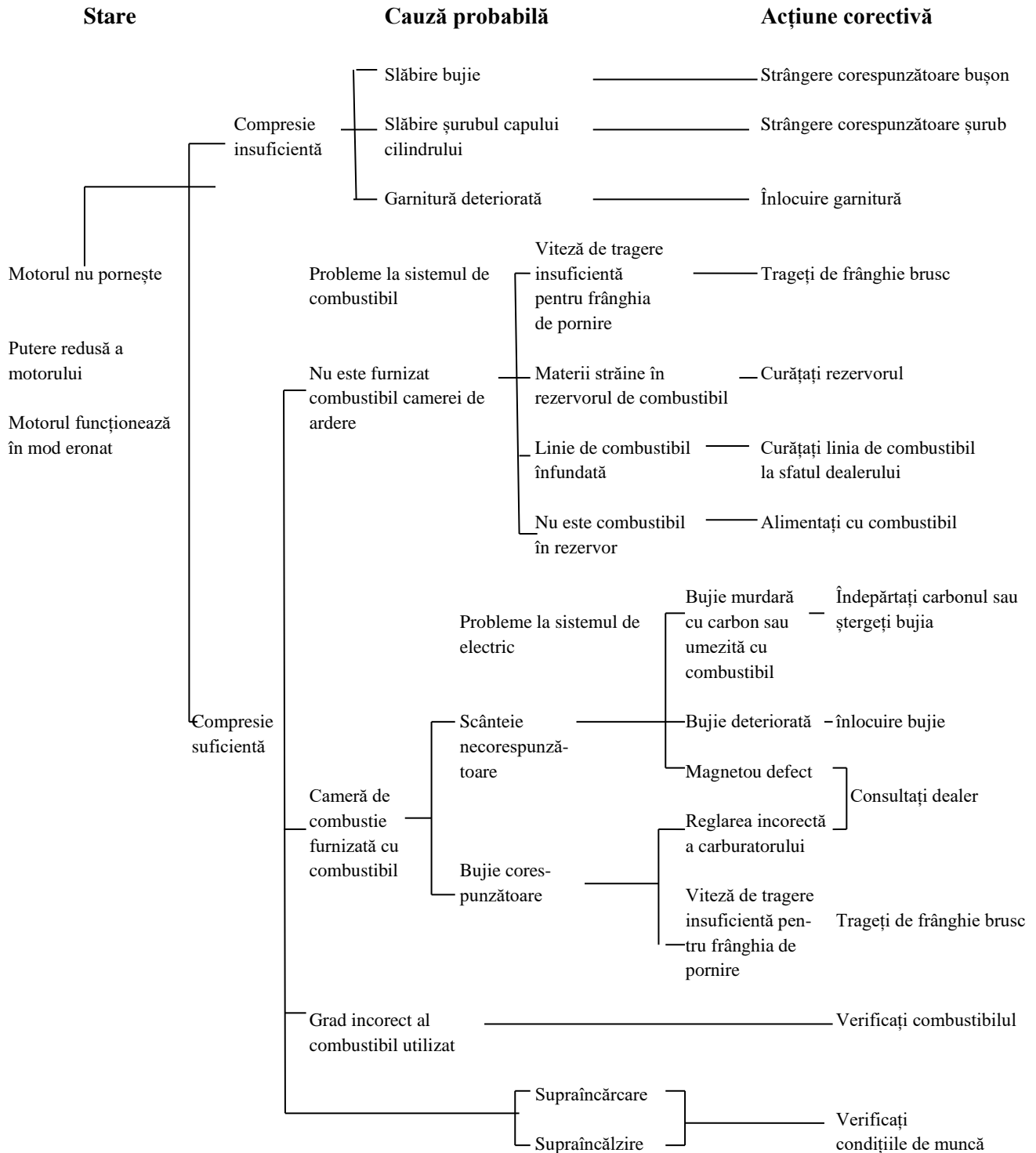

## 6. DEPANARE

### DEPANARE GENERATOR

Stare	Cauză probabilă	Acțiune corectivă
Indicator luminos ON Fără ieșire AC	Înterupător de circuit declanșat	Resetare
	Conectare slabă sau conductor defect	Verificați și Reparați
	Bucșă pentru fișă defectă	Verificați și Reparați
	Înteruptor de circuit defect	
Indicator luminos OFF Fără ieșire AC	Problemă generator	
Indicator luminos OFF Fără ieșire DC	Înterupător de circuit declanșat	Resetare
	Conectare slabă sau conductor defect	Verificați și Reparați
	Problemă generator	Consultați dealer
Putere de ieșire disponibilă pentru anomalii existente	RPM motor setat prea sus sau prea jos	Fără sarcină pentru 50Hz Setat la 3150rpm
	Componentă slăbită	Localizați și strângeți
	Problemă generator intern	Consultați dealer

## 1) Motorul nu pornește

### 1. Sistem de combustibil



- Nu este furnizat combustibil camerei de ardere.
- Fără combustibil în rezervor .... Alimentare cu combustibil.
- Linie de combustibil înfundată .... Linie de combustibil curățată.
- Materie străină în ventilul de combustibil .. Curățați ventilul de combustibilul.
- Carburator înfundat. ... Carburator curat.

### 2. Sistem de ulei de motor – Insuficient

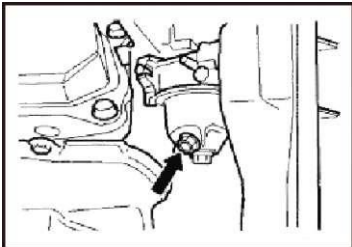

- Nivelul de ulei este scăzut. ... Adăugați ulei de motor.

### 3. Sisteme electrice - Bujie slabă

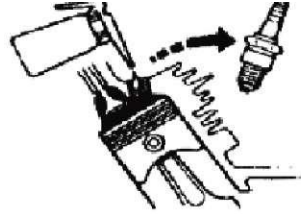

- Bujie murdară cu carbon sau umedă .... Scoateți carbonul sau ștergeți bujia până se uscă.
- Sistem de aprindere defect .... Consultați dealerul.

### 4. Compresia insuficientă

- Piston și cilindru uzate. ... Consultați dealerul.
- Slăbiți capetele piulițelor cilindrului .... Strângeți piulițele în mod corespunzător.
- Garnitură deteriorată .... Înlocuiți garnitura.

## 7. DEPOZITARE

Depozitarea pe termen lung a aparatului dumneavoastră va necesita unele proceduri preventive pentru a vă feri de deteriorare.

### 1) SCURGEȚI COMBUSTIBILUL

1. Goliți rezervorul de combustibil, ventilul de combustibil și plutitorul carburatorului într-un vas.
2. O cană de ulei de motor SAE 10W30 sau 20W40.
3. Agitați rezervorul.
4. Scurgeți excesul de ulei.

### 2) MOTOR

5. Turnați aproximativ o lingură de ulei de motor SAE 10W30 sau 20W40.

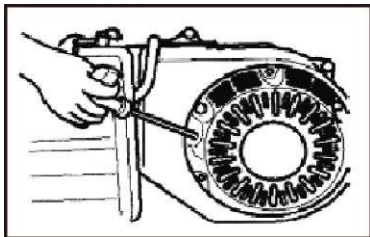

6. Folosiți demarorul de recul pentru a roti motorul de mai multe ori (cu aprinderea oprită).
7. trageți demarorul de recul până când simțiți compresie.
8. Nu mai trageți.
9. Curățați exteriorul generatorului și aplicați un inhibitor de rugină.



10. Depozitați generatorul într-un loc uscat, bine ventilat, cu capacul deasupra acestuia.



11. Generatorul trebuie să rămână în poziție orizontală.



### 8. Specificații (supuse schimbării fără notificare prealabilă.)

Model	K4000	K5500	K8500	K8500T	KW220DC	KW220DC-3
Frecvență (Hz)	50 hz	50 hz	50 hz	50 hz	50 hz	50 hz
Putere nominală (kVA)	2,75	5,3	8	9,0 / 6,0	5	6,25
Putere max. (kVA)	3,12	5,8	8,5	9,6 / 6,6	5,5	6,88
Tensiune (V)	220	220	220	380 / 220	220	380
Curent (A)						
Priză	2 x 16A	2 x 16A	1x16A+1x32A	1xPCE5p+1x16A	1 x 32A	1x32A+1x16A
Capacitate rezervor de combustibil (L)	3,6	6,5	6,5	6,5	6,5	6,5
Timp de funcționare (h)	4 h	7 h	7 h	7 h	7 h	7 h
Nivel de zgomot 7m (dBA)						
baterie (Ah)	--	--	--	--	--	--
Model motor	IC210	IC390	IC425	IC425	IC425	IC425
Tip motor	Benzină OHV	Benzină OHV	Benzină OHV	Benzină OHV	Benzină OHV	Benzină OHV
Deplasare (cc)	212 cc	389 cc	420 cc	420 cc	420 cc	420 cc
Ieșire putere [HP]	7 h	13 h	15 h	15 h	15 h	15 h
Metoda de pornire	Manuală	Manuală	Manuală	Manuală	Manuală	Manuală
Marcă comercială de combustibil	0,6	1,1	1,1	1,1	1,1	1,1
Marcă ulei	SP10	SP10	E1C10	E1S10	E2W10	E2W10
Capacitate ulei de lubrifiere (L)	3	5	8	8	8	8
Factorul de putere (Cos 0)	0,8	0,8	0,8	0,8	0,8	0,8
Mod de excitare	Auto-excitația și tensiunea constantă					
N.W(kg)	38	58	75	75	75	75
Dimensiune produse LxWxH (mm) (fără roți și cârlig de ridicare)	592x437x422	672x542x542	882x552x532	882x552x532	882x552x532	882x552x532